



Electric Pressure Washer with Dual Detergent Tanks

Please read and save these instructions. Read carefully before attempting to assemble, install, operate or maintain the product described. Protect yourself and others by observing all safety information. Failure to comply with instructions could result in personal injury and/or property damage! Retain instructions for future reference.

Please record Model No. and Serial No. for use when contacting the manufacturer:

Model No. _____ **Purchase date** _____

Serial No. _____ **Purchase place** _____

For Information About This Product, call 1-800-330-0712

Description

This Campbell Hausfeld Pressure Washer is powered by a heavy-duty induction motor. It includes dual detergent tanks, swivel on the hose connection and a quick connect lance with two nozzles

Two tanks make using detergent efficient and easy. Great for two-step cleaning (like wash & wax) or fill it for two completely different projects.

The lance with two nozzles (adjustable fan and turbo/rotary) fit easily in the mesh storage bag.

Also includes 25ft. high pressure hose.

Safety Guidelines

This manual contains information that is very important to know and understand. This information is provided for SAFETY and to PREVENT EQUIPMENT PROBLEMS. To help recognize this information, observe the following symbols.

⚠ WARNING

Warning indicates

a potentially hazardous situation which, if not avoided, COULD result in death or serious injury.

⚠ CAUTION

Caution indicates

a potentially hazardous situation which, if not avoided, MAY result in minor or moderate injury.

NOTE or NOTICE: Information that requires special attention.



REMINDER: Keep your dated proof of purchase for warranty purposes! Attach it to this manual or file it for safekeeping.

Important Safety Instructions

SAVE THESE INSTRUCTIONS

▲WARNING

When using this product, basic precautions should always be followed, including the following:

1. Read all instructions before using the product.
2. ALWAYS disconnect power before disassembling or repairing the unit.
3. Follow all safety codes as well as the Occupational Safety and Health Act (OSHA).
4. Ensure safety devices are operating properly before each use. DO NOT remove or modify any part of the gun or unit.
5. Know how to stop this product and bleed pressure quickly. Be thoroughly familiar with the controls.
6. Stay alert – watch what you are doing.
7. Do not operate the product when fatigued or under the influence of alcohol or drugs.
8. Keep operation area clear of all persons.
9. Do not overreach or stand on unstable support. Keep good footing and balance at all times.
10. Follow the maintenance instructions specified in the manual.
11. Connect only to properly grounded outlet. Do not remove ground pin.
12. This product is provided with a ground fault circuit interrupter, GFCI, be sure to inspect cord and GFCI prior to use. Any repair or replacement of the power cord must be performed by a qualified

(licensed or certified) electrical technician.

13. Never use an extension cord with this product.
14. The power cord on this product contains chemicals, including lead, known to the State of California to cause [cancer and] birth defects or other reproductive harm. Wash hands after handling.
15. To reduce the risk of injury, close supervision is necessary when a product is used near children.

▲WARNING

Risk of electrocution

- Connect only to properly grounded outlet. Do not remove ground pin.
- Inspect cord before using - Do not use if cord is damaged.
- Keep all electrical connections dry and off the ground.
- Do not touch plug with wet hands.
- This product is provided with a ground fault circuit interrupter built into the power cord plug. If replacement of the plug or cord is needed, use only identical replacement parts.
- Do not spray electrical apparatus and wiring.

▲WARNING

Risk of injection or sever injury

- High pressure. Keep clear of nozzle. Do not discharge streams at persons or animals.
- Never put hand or fingers over spray tip while operating the unit.
- Never try to stop or deflect leaks with any body part.
- Always engage the trigger safety latch in the safe position when spraying is stopped even if only for a few moments.

- Point gun in safe direction. Unit will start spraying when trigger is squeezed if "on/off" switch is in "ON" position.
- Discharge pressure – When 'on/off' switch is in "off" position, pressure may still exist in unit. To discharge pressure, point gun in safe direction and squeeze trigger.

⚠ WARNING

Risk of explosion

- Do not spray flammable liquids.
- Never use in areas containing combustible dust, liquids, or vapors.

⚠ CAUTION

- High pressure - Gun kicks back – Hold gun with both hands.
- Keep hose away from sharp objects. Bursting hoses may cause injury. Examine hose regularly and replace if damaged. Do not attempt to mend a damaged hose.

NOTICE

- Use only detergents specifically formulated for pressure washers. Always follow detergent manufacturer's label recommendations for proper use of detergents. Always protect eyes, skin, and respiratory system from detergent.
- For either indoor or outdoor use. Store indoors and where temperature stays above freezing.
- Unplug unit when not in use.
- Pressure washer is not meant to pump hot water. Do not connect to hot water supply.
- Never leave the unit unattended while it is plugged in.
- Always turn water supply "ON" before turning pressure washer

"ON." Running pump dry causes damage.

Assembly Instructions:

1. Assemble handle by sliding handle into unit and secure using four enclosed screws as shown in Figures 1 and 2.

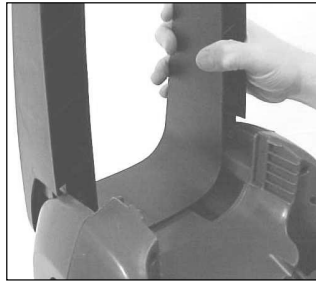

Figure 1

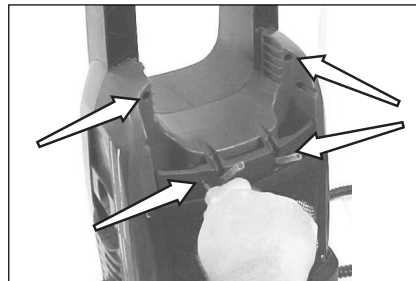

Figure 2

2. Slide detergent bottle "I" into left side of unit and detergent bottle "II" into right side of unit and attach detergent tube to hose barb on bottle as shown in Figures 3 and 4.

Note: After attaching detergent tubes, make sure tubes are smooth and not kinked.

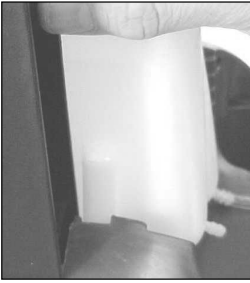

Figure 3

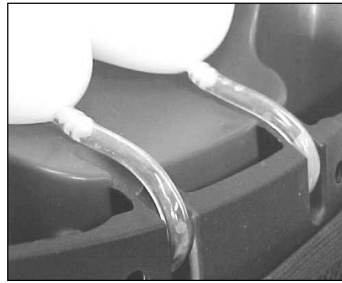

Figure 4



Figure 5

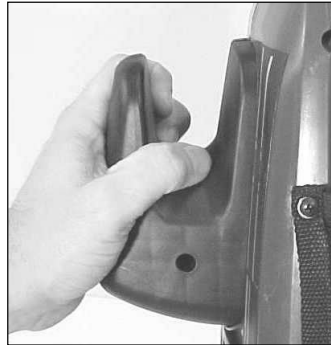

Figure 6

3. Attach hose and cord hangers on side of unit by inserting tab on top of hanger into unit and pushing firmly as shown in Figures 5 and 6.

Garden Hose Connection

1. Attach swivel adapter to inlet fitting on the unit (this may already be attached to the pump).
2. Attach garden hose to swivel adapter as seen in Figure 7.

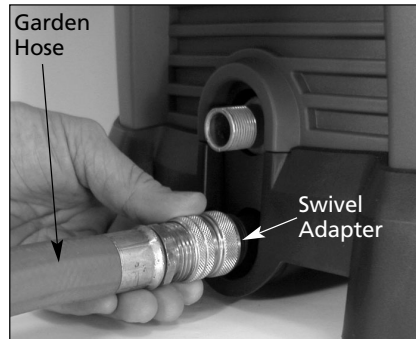

Figure 7 - Garden Hose Connection

PRESSURE WASHER INFORMATION

Specifications:

Maximum pressure	1800 psi
Maximum capacity	1.6 gpm
Voltage	120 V
Current	13 amps
Maximum water inlet temperature	100°F
Unit weight	51 lbs

REVIEW SAFETY INSTRUCTIONS BEFORE OPERATING THIS UNIT!

Pre-operation Instructions

System Connection

1. Insert quick connect lance into gun and turn clockwise to positive stop as shown in Figure 8.
2. Ensure that the power switch is in the "OFF" position.
3. Attach the high-pressure hose and gun assembly to pump outlet. Use wrench to tighten hose to gun.
4. Connect garden hose as explained under **Garden Hose Connection Instructions**.
5. Plug the power cord into a grounded 120V outlet, that is on a dedicated circuit. Press the reset button on the GFCI plug adapter. This must be done each time the unit is plugged into an outlet.
6. Turn water on.
7. If operating the unit on an inclined plane such as a driveway or hill, the front of the unit must face toward the descent as shown in Figure 9.
8. Depress and hold the trigger on the gun for one minute to release pressure and remove any air trapped in the system.
9. Release the trigger and firmly insert either the quick connect adjustable fan nozzle or the quick connect turbo nozzle into the quick connect lance.
10. Squeeze the gun trigger and turn the "ON/OFF" switch to the "ON" position.
11. To exchange a quick connect nozzle engage the gun trigger lock in the safe position. Pull sliding collar on lance away from nozzle and remove nozzle from lance (refer to Figure 10).

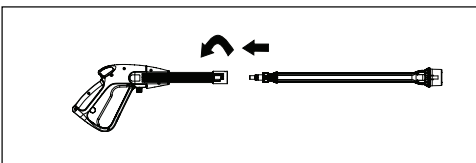

Figure 8

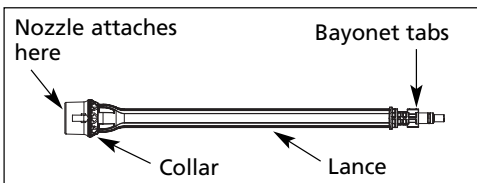

Figure 10

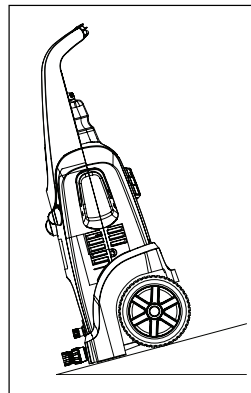

Figure 9

Quick Connect Nozzles

Adjustable Fan Nozzle

General-purpose nozzle. Cleans wide surfaces like siding, decks and fences. Spray pattern can vary from 0° high impact to 60° wide fan by twisting the nozzle. Adjust pressure from high to low by extending nozzle 1/2".

Note: Nozzle must be at minimum pressure to suction detergent. To select detergent, turn selector knob on front of unit to either "I" or "II."

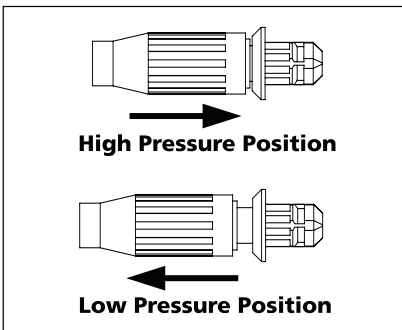

Turbo Nozzle

Excellent for deep cleaning tough surfaces such as stained concrete or siding. Combines the power of a narrow, high-impact stream with the efficiency of a 25° fan pattern.

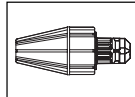

NOTICE

Due to their increased cleaning power, these nozzles can cause damage to vehicles, woodwork, paint, loose cement, and other soft materials. Use with caution.

HOW TO AVOID DAMAGING SURFACES

Directions for Use

Damage to cleaning surfaces occurs because the impact force of the water exceeds the durability of the surface. You can vary the impact force by controlling the nozzle's fan pattern, the nozzle's angle to the cleaning surface, and the nozzle's distance from the cleaning surface. Never use a narrow high impact stream or a turbo nozzle on a surface that is susceptible to damage. Avoid spraying windows with a narrow high impact stream or turbo nozzle. Doing so may break the window. The surest way to avoid damaging surfaces is to follow these steps:

1. Before triggering the gun, adjust the nozzle to a wide fan pattern.
2. Place the nozzle approximately 4-5 feet away from the cleaning surface. Then hold the nozzle at a 45° angle to the cleaning surface. Trigger the gun.
3. Vary the fan pattern spray angle and the distance to the cleaning surface until optimum cleaning efficiency is achieved without damaging the surface.

NOZZLE CLEANING INSTRUCTIONS

A clogged or partially clogged nozzle can cause a significant reduction of water coming out of the nozzle and cause the unit to pulsate while spraying.

To clean out the nozzle:

- Turn off unit.
- Turn off water supply. Relieve any pressure trapped in the hose by squeezing trigger 2-3 times.
- Separate quick connect nozzle from lance.
- Rotate nozzle to the narrow stream setting. This opens up the fan blades.
- Using the included tip cleaner, or an un-folded paper clip, insert wire into the nozzle hole and move back and forth until debris is dislodged (refer to Figure 11).

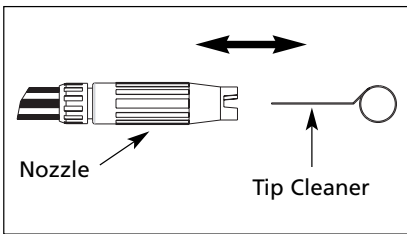

Figure 11

- Remove additional debris by back-flushing water through the nozzle. To do this, remove nozzle from lance, place end of a garden hose (with water running) to tip of nozzle pushing water and debris out the back opening of the nozzle.

DETERGENTS

The use of detergents can dramatically reduce cleaning time and assist in the removal of difficult stains. Some detergents have been customized for pressure washer use on specific cleaning tasks. These detergents are approximately as thick as water. The use of thicker detergents, such as dish soap, will clog the chemical injection system and prevent the application of the detergent.

The cleaning power of detergents comes from applying them to a surface and giving the chemicals time to break down the dirt and grime. Detergents work best when applied at low pressure.

The combination of chemical action and high pressure rinsing is very effective. On vertical surfaces, apply the detergent starting at the bottom and work your way upward. This will prevent the detergent from sliding down and causing streaks. High pressure rinsing should also progress from the bottom to top. On particularly tough stains, it may be necessary to use a brush in combination with detergents and high pressure rinsing.

Operation

The following cleaning procedure will help you to organize your cleaning task, and ensure that you achieve the most beneficial results in the shortest amount of time.

1. Surface Preparation

Before starting a pressure washer cleaning job, it is important to prepare the surface that is to be cleaned. This is done by clearing the area of furniture, and making sure that all windows and doors are closed tight. In addition, you should make sure that all plants and trees adjacent to the cleaning area are protected by a drop cloth.

2. Initial High Pressure Rinse

The next step is to spray the cleaning surface with water to clear off any dirt or grime that may have collected on the surface. This will allow your detergent to attack the deep down dirt that has worked its way into the cleaning surface. Before triggering the gun, adjust the nozzle to a wide fan pattern and slowly adjust to the desired spray pattern. This will help

you avoid applying too much concentrated spray to the surface which could cause damage.

3. Detergent Application

Note: Use only detergents formulated for pressure washers. Test detergent in an inconspicuous area before use.

1. Unscrew caps from detergent bottles and fill bottles with detergent.

Note: Bottles operate independently and can be filled with different detergents.

2. Replace caps on bottles.
3. Select detergent to be used by turning detergent selector knob on front of unit to either "I" or "II."
4. Slide adjustable fan nozzle to low pressure position and apply detergent so that it thoroughly covers the cleaning surface. Apply from bottom to top to prevent detergent from sliding down and streaking. Wait a couple of minutes for the detergent to break down dirt and grime. This is a good time to use a brush to lightly scrub heavily soiled areas. Never allow detergent to dry on cleaning surface.

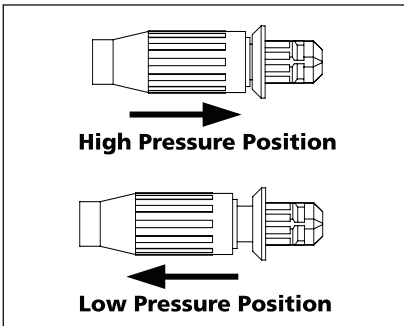

Note: Detergent injection may not work with extension hose or replacement hoses longer than 25 feet.

5. To rinse or return to high pressure, release trigger and slide nozzle to high pressure position.

4. Final Rinse

Start final rise at bottom and work upward. Make sure you thoroughly rinse the surface and that all detergent has been removed.

5. Shutdown

1. Be sure all detergent is flushed from system.
2. Turn off motor.
3. Turn off water supply.
4. After motor and water supply are turned off, trigger gun to depressurize system.
5. After each use, wipe all surfaces of the pressure washer with a clean, damp cloth.

NOTICE

NEVER turn water supply off before turning motor off. Serious damage could occur to the pump and/or motor.

CAUTION

NEVER disconnect high pressure discharge hose from machine while system is pressurized. To depressurize, turn motor off, turn water supply off and squeeze gun trigger 2-3 times.

Troubleshooting Chart

Symptom	Possible Cause(s)	Corrective Action(s)
Pressure washer does not start up	<ol style="list-style-type: none"> 1. Unit is pressurized 2. GFCI has tripped 3. Plug is not well connected or electric socket is faulty 4. Extension cord too long or wire size too small 5. Main voltage supply too low 6. Thermal safety switch has tripped 	<ol style="list-style-type: none"> 1. Squeeze trigger on gun 2. Push reset button on plug 3. Check plug, socket and fuses 4. Remove extension cord 5. Check that main supply voltage is adequate 6. Switch off unit and allow motor to cool down
Pump does not reach necessary pressure	<ol style="list-style-type: none"> 1. Water inlet filter is clogged 2. Pump sucking air from hose connections 3. Nozzle worn or not correct size 4. Unloader clogged or worn 5. Valves clogged or worn 	<ol style="list-style-type: none"> 1. Clean water inlet filter 2. Check that connections and locking ring are properly tightened 3. Call 1-800-330-0712 4. Call 1-800-330-0712 5. Call 1-800-330-0712
Fluctuating pressure	<ol style="list-style-type: none"> 1. Pump sucking in air 2. Clogged nozzle 3. Valves dirty, worn or stuck 4. Water seals worn 	<ol style="list-style-type: none"> 1. Check that hoses and connections are tight 2. Clean with tip cleaner (see page 6 and 7) 3. Call 1-800-330-0712 4. Call 1-800-330-0712
Motor stops suddenly	<ol style="list-style-type: none"> 1. Extension cord too long or wire size too small 2. Thermal safety switch has tripped due to overheating 	<ol style="list-style-type: none"> 1. Remove extension cord 2. Check that main supply voltage corresponds to specifications
No detergent suction	<ol style="list-style-type: none"> 1. Lance nozzle not in low pressure position 2. Using high pressure extension hose or high pressure hose is too long 3. Injector clogged on pump 	<ol style="list-style-type: none"> 1. Slide lance nozzle into low pressure position (see page 6) 2. Remove high pressure extension hose or use high pressure hose shorter than 25 feet 3. Call 1-800-330-0712
Unit begins to smoke	Overheated, overloaded or damaged motor	Turn off unit and call 1-800-330-0712

**For replacement parts or technical assistance,
call 1-800-330-0712**

Address any correspondence to:
Campbell Hausfeld
Attn: Customer Service
100 Mundy Memorial Drive
Mt. Juliet, TN 37122 U.S.A.

Please provide following
information:

- Model number
- Serial number (if any)
- Part description and number
as shown in parts list

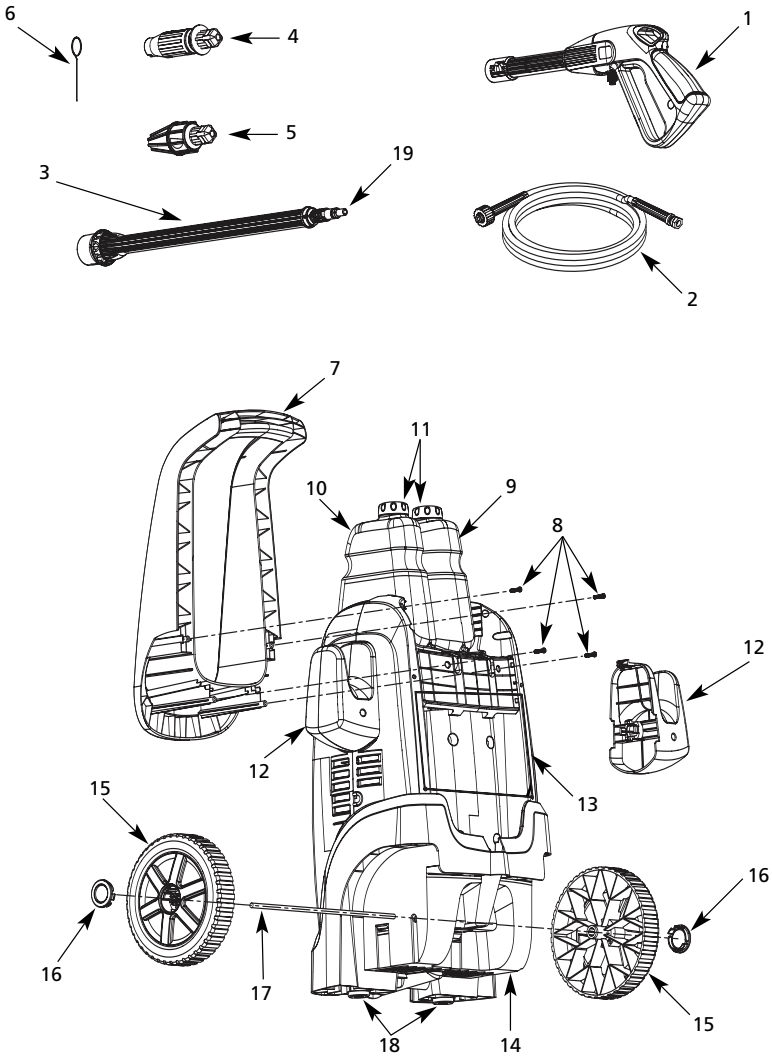

Ref No.	Description	Part Number	Qty.
1	Gun	PM344400SV	1
2	Hose	PM344420SV	1
3	Quick connect lance	PM343311SV	1
4	Quick connect fan nozzle	PM343316SV	1
5	Quick connect turbo nozzle	PM343313SV	1
6	Tip cleaner	PM008500AV	1
7	Handle	PM344401SV	1
8	Hardware pack	PM344402SV	1
9	Left detergent bottle "I"	PM344403SV	1
10	Right detergent bottle "II"	PM344404SV	1
11	Detergent bottle cap	PM344405SV	2
12	Hanger	PM344406SV	2
13	Mesh bag	PM344407SV	1
14	Base	PM344408SV	1
15	Wheel	PM344409SV	2
16	Hub cap	PM344410SV	2
17	Axle	PM344411SV	1
18	Rubber foot	PM344412SV	2
19	O-ring	PM232200SV	1

Limited Warranty

1. **DURATION:** From the date of purchase by the original purchaser as follows: One Year.
2. **WHO GIVES THIS WARRANTY (WARRANTOR):** Campbell Hausfeld / Scott Fetzer Company, 100 Mundy Memorial Drive, Mt. Juliet, TN, 37122, Telephone: (800) 330-0712
3. **WHO RECEIVES THIS WARRANTY (PURCHASER):** The original purchaser (other than for purposes of resale) of the Campbell Hausfeld pressure washer.
4. **WHAT PRODUCTS ARE COVERED UNDER THIS WARRANTY:** Any Campbell Hausfeld Pressure Washer supplied or manufactured by the Warrantor.
5. **WHAT IS COVERED UNDER THIS WARRANTY:** Substantial defects on material and workmanship which occur within the duration of the warranty period with the exceptions noted below. Warrantor will also cover normal wear items for a period of 90 days from the date of original purchase against defects in material and workmanship. These wear items include high pressure hoses, water and oil seals, o-rings, valves, lances, and spray tips.
6. **WHAT IS NOT COVERED UNDER THIS WARRANTY:**
 - A. Implied warranties, including those of merchantability and FITNESS FOR A PARTICULAR PURPOSE ARE LIMITED FROM THE DATE OF ORIGINAL PURCHASE AS STATED IN THE DURATION. If this pressure washer is used for commercial, industrial or rental purposes, the warranty will apply for ninety (90) days from the date of purchase. Some States do not allow limitation on how long an implied warranty lasts, so the above limitations may not apply to you.
 - B. ANY INCIDENTAL, INDIRECT, OR CONSEQUENTIAL LOSS, DAMAGE, OR EXPENSE THAT MAY RESULT FROM ANY DEFECT, FAILURE, OR MALFUNCTION OF THE CAMPBELL HAUSFELD PRESSURE WASHER. Some States do not allow the exclusion or limitation of incidental or consequential damages, so the above limitation or exclusion may not apply to you.
 - C. Any failure that results from shipping damage, accident, purchaser's abuse, neglect or failure to install and operate pressure washer in accordance with instructions provided in the owner's manual(s) supplied with product.
 - D. Pre-delivery service, i.e. assembly, oil or lubricants and adjustment.
 - E. Items or service normally required to maintain the pressure washer.
 - F. Gasoline engine and components are expressly excluded from coverage under this limited warranty. Such components should be returned by the purchaser to the original manufacturer or to its authorized repair stations for service.
 - G. Additional items not covered under the warranty:
 1. Motor brushes (Electric models only).
 2. Cosmetic defects that do not interfere with functionality.
 3. Rusted components.
 4. Pump wear or valve damage caused by using improper oil, oil contamination or by failure to follow proper oil maintenance guidelines.
7. **RESPONSIBILITIES OF WARRANTOR UNDER THIS WARRANTY:** Repair or replace, at Warrantor's option, pressure washer or component which is defective, has malfunctioned and/or failed to conform within duration of the warranty period.
8. **RESPONSIBILITIES OF PURCHASER UNDER THIS WARRANTY:**
 - A. Provide dated proof of purchase and maintenance records.
 - B. Deliver or ship the Campbell Hausfeld pressure washer or component to nearest Campbell Hausfeld Authorized Service Center. Freight costs, if any, must be borne by the purchaser.
 - C. Use reasonable care in the operation and maintenance of the pressure washer as described in the owner's manual(s).
9. **WHEN WARRANTOR WILL PERFORM REPAIR OR REPLACEMENT UNDER THIS WARRANTY:** Repair or replacement will be scheduled and serviced according to the normal work flow at the servicing location, and depending on the availability of replacement parts.

This Limited Warranty applies in the U.S., Canada and Mexico only and gives you specific legal rights. You may also have other rights which vary from state to state or country to country.



Pulvérisateur de Lavage Électrique avec Réservoir de Détergent Double

Si'il vous plaît lire et conserver ces instructions. Lire attentivement avant de monter, installer, utiliser ou de procéder à l'entretien du produit décrit. Se protéger ainsi que les autres en observant toutes les instructions de sécurité, sinon, il y a risque de blessure et / ou dégâts matériels ! Conserver ces instructions comme référence.

Veillez inscrire le numéro de modèle et le numéro de série à utiliser en contactant le fabricant :

N° de modèle _____ Date d'achat _____

N° de série _____ Lieu d'achat _____

Pour obtenir de l'information sur le produit, veuillez appeler le 1-800-330-0712.

Description

Ce Pulvérisateur de Lavage Campbell Hausfeld est actionné par un moteur à induction de service intensif. Est équipé avec deux réservoirs de détergent, une connexion de tuyau pivotante et une lance de connexion rapide avec deux buses.

Les deux réservoirs facilitent l'utilisation efficace du détergent. Fantastique pour le nettoyage en deux étapes (comme lavage et cirage) ou pour l'utilisation en deux projets complètement différents.

La lance avec les deux buses (à fente ajustable et turbo/rotative) entre facilement dans le sac de rangement en mailles. Inclut aussi un tuyau haute pression de 8 m.



⚠ AVERTISSEMENT

Avertissement indique une situation hasardeuse potentielle qui PEUT résulter en perte de vie ou blessures graves.

⚠ ATTENTION

Attention indique une situation hasardeuse potentielle qui PEUT résulter en blessures.

REMARQUE ou NOTICE :

L'information qui exige une attention spéciale.

Directives de Sécurité

Ce manuel contient de l'information très importante qui est fournie pour la SÉCURITÉ et pour ÉVITER LES PROBLÈMES D'ÉQUIPEMENT.

Rechercher les symboles suivants pour cette information.

MÉMENTO : Gardez votre preuve datée d'achat à fin de la garantie ! Joignez-la à ce manuel ou classez-la dans un dossier pour plus de sécurité.

Importantes instructions de sécurité

CONSERVER CES INSTRUCTIONS

⚠ AVERTISSEMENT

En utilisant ce produit, il faut suivre les précautions de base, y compris ce qui suit :

1. Lire toutes les instructions avant d'utiliser le produit.
2. TOUJOURS couper le courant avant de démonter ou de réparer l'appareil.
3. Suivre tous les codes de sécurité en plus de l'Occupational Safety and Health Act (OSHA).
4. S'assurer que les dispositifs de sécurité fonctionnent correctement avant chaque utilisation. NE PAS retirer ou modifier toute pièce du pistolet ou de l'appareil.
5. Il faut savoir comment arrêter l'appareil et purger la pression rapidement. Bien se familiariser avec les commandes.
6. Il faut être vigilant et savoir ce qu'on fait.
7. Ne pas faire fonctionner le produit fatigué ou sous l'influence de drogues ou d'alcool.
8. Garder les personnes loin de l'aire de fonctionnement.
9. Ne pas se pencher ou se tenir debout sur un support instable. Garder bon pied et bon équilibre en tout temps.
10. Suivre les instructions d'entretien présentées dans le manuel.
11. Brancher l'appareil seulement à une prise mise à la terre correctement. Ne pas retirer la broche de terre.
12. Ce produit est fourni avec un disjoncteur de fuite à la terre et il faut s'assurer d'inspecter le cordon et le disjoncteur avant d'utiliser l'appareil. Tout travail d'entretien et de réparation du cordon doit être effectué par un technicien électrique qualifié (agrée ou certifié).
13. Ne jamais utiliser de rallonge avec ce produit.
14. Le cordon de ce produit contient des produits chimiques, y compris du plomb, qui de l'avis de l'État de

Californie peut causer le cancer et des anomalies congénitales ou d'autres problèmes pour la reproduction. Se laver les mains après toute manipulation.

15. Pour réduire les risques de blessures, il faut une supervision étroite lorsqu'un produit est utilisé près d'enfants.

⚠ AVERTISSEMENT

Risque d'électrocution.

- Brancher l'appareil seulement à une prise mise à la terre correctement. Ne pas retirer la broche de terre.
- Inspecter le cordon avant d'utiliser l'appareil - Ne pas utiliser si le cordon est endommagé.
- Garder toutes les connexions électriques sèches et loin du sol.
- Ne pas toucher la fiche avec les mains humides.
- Ce produit est fourni avec un disjoncteur de fuite à la terre intégré à la fiche du cordon. S'il faut remplacer la fiche ou le cordon, utiliser seulement des pièces de rechange identiques.
- Ne pas pulvériser d'appareils électriques et de câblage.

⚠ AVERTISSEMENT

Risque d'injection ou de blessure grave.

- Haute pression. Rester loin de l'embout. Ne pas décharger de jets vers les personnes ou les animaux.
- Ne jamais mettre la main ou les doigts sur les embouts de pulvérisation tandis que l'appareil est en marche.
- Ne jamais essayer d'arrêter ou de détourner les fuites avec toute partie du corps.
- Toujours engager le verrou de sécurité de la gâchette en position sans danger même si on arrête seulement pendant quelques moments.
- Pointer le pistolet dans une direction sans danger. L'unité commencera à pulvériser lorsque la gâchette est pressée si l'interrupteur

« marche/arrêt » est à la position « ON » (Pulvérisateur à pression (marche)).

- Pression de décharge - lorsque l'interrupteur 'marche/arrêt' est à la position 'arrêt', il pourrait y avoir encore de la pression. Pour décharger la pression, pointer le pistolet dans une direction sans danger et presser la gâchette.

⚠ AVERTISSEMENT

Risque d'explosion

- Ne pas pulvériser de liquides inflammables.
- Ne jamais utiliser dans les endroits contenant de la poussière, des liquides ou des vapeurs combustibles.

⚠ ATTENTION

- Haute pression – le pistolet a un recul – Tenir le pistolet des deux mains.
- Garder le tuyau loin d'objets tranchants. Les tuyaux qui éclatent peuvent causer des blessures. Examiner régulièrement les tuyaux et les remplacer s'ils sont endommagés. Ne jamais essayer de réparer un tuyau endommagé.
- Décharge de fluide chaud de l'embout de nettoyage à vapeur. Ne pas toucher ou décharger de vapeur vers les personnes.
- Ne pas bloquer la soupape de sûreté rouge sur le pistolet à vapeur avec toute partie du corps. Si l'embout à vapeur se bloque, de l'eau chaude se déchargera de la soupape de sûreté rouge.

AVIS

- Utiliser seulement des détergents spécifiquement formulés pour les pulvérisateurs à pression. Toujours suivre les recommandations des étiquettes du fabricant de détergent pour la bonne utilisation des détergents. Toujours se protéger les yeux, la peau et le système respiratoire du détergent.

- Convient pour l'utilisation à l'intérieur et à l'extérieur. Ranger à l'intérieur et à un endroit où la température reste sous le point de congélation.
- Débrancher l'appareil lorsqu'il n'est pas utilisé.
- Le pulvérisateur à pression n'est pas conçu pour pomper l'eau chaude. Ne pas brancher à l'alimentation d'eau chaude.
- Ne jamais laisser l'appareil sans supervision tandis que l'appareil est en marche.
- Toujours mettre l'alimentation d'eau à « ON » (marche) avant de mettre l'appareil en marche (ON). Faire tourner la pompe à sec cause de graves dommages.
- Ne pas essayer d'utiliser l'appareil pour réchauffer l'espace.

Instructions de Montage:

1. Assembler la poignée en la glissant dans l'appareil et la fixant à l'aide de quatre vis (fournies) tel qu'illustré dans les figures 1 et 2.
2. Glisser la bouteille de détergent « I » du côté gauche de l'appareil et la bouteille de détergent « II » du côté

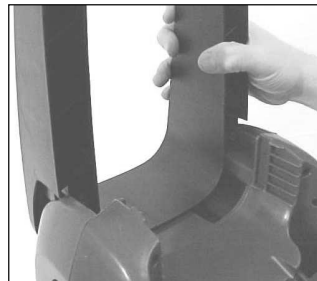

Figure 1

droit de l'appareil et fixer le tube de détergent à la barbelure de tuyau sur la bouteille tel qu'illustré dans les figures 3 et 4.

Remarque : après avoir fixé les tubes de détergent, s'assurer que les tubes soient lisses et non pas coudés.

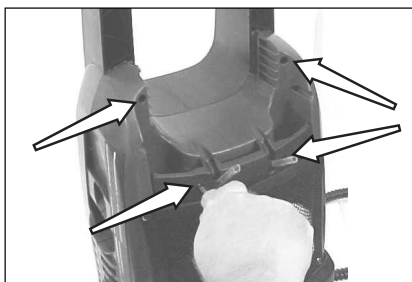

Figure 2

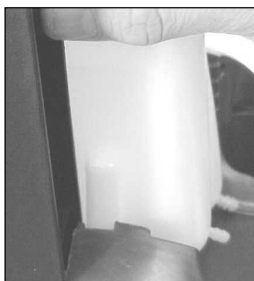

Figure 3

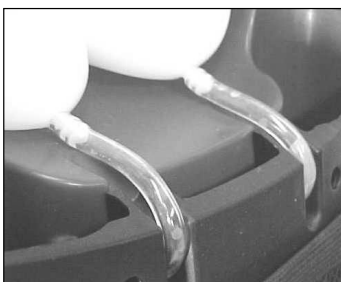

Figure 4



Figure 5



Figure 6

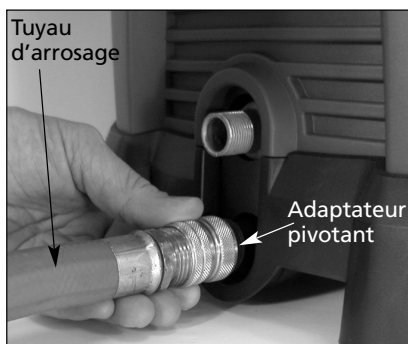

Figure 7 - Connexion de tuyau d'arrosage

3. Fixer les crochets de tuyau et de cordon sur le côté de l'appareil en insérant la patte sur le dessus du support dans l'appareil et en poussant fermement tel qu'illustré dans les figures 5 et 6.

Connexion de tuyau d'arrosage

1. Installer l'adaptateur pivotant au raccord d'entrée sur l'appareil (ceci pourrait être déjà en place sur la pompe).
2. Brancher le tuyau d'arrosage à l'adaptateur pivotant comme illustré dans la Figure 7.

INFORMATION SUR LE PULVÉRISATEUR À PRESSION

Spécifications :

Pression maximum	12 410 kPa (1 800 lb/po ²)
Capacité maximum	5,7 l/min (1,6 g/min)
Tension	120 V
Courant	13 A
Entrée d'eau maximum température ..	38 °C (100 °F)
Poids de l'unité	158 kg (51 lb)

ÉTUDIER LES INSTRUCTIONS DE SÉCURITÉ AVANT DE FAIRE FONCTIONNER L'APPAREIL !

Instructions pré-opération

Connexion du système

- Insérer la lance à branchement rapide dans le pistolet et tourner dans le sens des aiguilles jusqu'à la butée positive tel qu'illustré sous la figure 8.
- S'assurer que l'interrupteur soit en position d'arrêt (OFF).
- Fixer le tuyau haute pression et le pistolet à la sortie de pompe. Utiliser une clé pour resserrer le tuyau au pistolet.
- Raccorder le tuyau d'arrosage tel qu'expliqué sous les instructions de connexion de tuyau d'arrosage.
- Brancher le cordon d'alimentation dans une prise de courant de 120 V mise à la terre, sur un circuit réservé. Pousser le bouton de réinitialisation sur l'adaptateur de la fiche GFCI. On doit le faire chaque fois que l'unité est branchée dans une prise.
- Mettre l'eau en marche.
- Si l'on fait fonctionner l'appareil sur une pente comme une entrée ou une colline, l'avant de l'appareil doit être face à la descente tel qu'illustré sous la figure 9.
- Enfoncer et tenir la gâchette du pistolet pendant une minute pour dégager la pression et retirer tout air dans le système.
- Dégager la gâchette et insérer fermement soit l'embout en éventail ajustable à branchement rapide ou l'embout turbo à branchement rapide dans la lance à branchement rapide.
- Presser la gâchette et tourner l'interrupteur « ON/OFF » (MARCHE/ARRÊT) à la position « ON » (MARCHE).
- Pour changer un embout à branchement rapide, engager le verrou de la gâchette du pistolet à la position de sécurité. Tirer le col coulissant de la lance en l'éloignant de l'embout et retirer l'embout de la lance (se reporter à la figure 10).

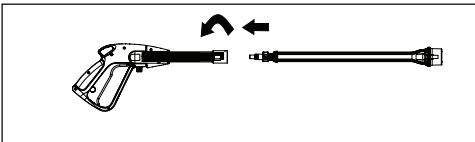

Figure 8

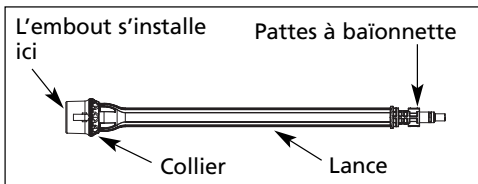

Figure 10

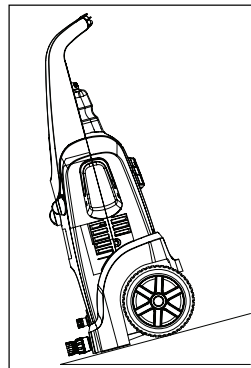

Figure 9

Embouts à branchement rapide

Embout éventail ajustable

Embout tout usage Nettoie les surfaces larges comme les revêtements, les terrasses et les clôtures. Le motif de pulvérisation peut varier de 0° à fort impact jusqu'à un éventail large de 60° en tournant l'embout. Ajuster la pression de haute à basse en prolongeant l'embout de 1,58 cm (1/2 po).

Remarque : l'embout doit être à une pression minimum pour aspirer le détergent. Pour choisir le détergent, tourner le bouton de sélection à l'avant de l'appareil à soit « I » ou « II ».

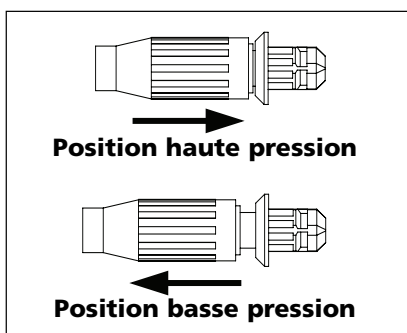

Embout turbo

Excellent pour le nettoyage en profondeur de surfaces difficiles comme le béton ou le revêtement taché. Combine la puissance d'un jet étroit à fort impact avec l'efficacité d'un motif à éventail de 25°.

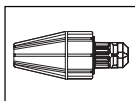

AVIS

À cause de la puissance de nettoyage accrue, ces embouts peuvent endommager les véhicules, les boiseries, la peinture, le ciment lâche et autres matériaux meubles. À utiliser avec prudence.

COMMENT ÉVITER D'ENDOMMAGER LES SURFACES

Mode d'emploi

On peut endommager les surfaces de nettoyage à cause de la force d'impact de l'eau dépassant la durabilité de la surface. On peut varier la force d'impact en contrôlant le motif d'éventail de l'embout, l'angle d'embout de la surface à nettoyer et la distance de l'embout à la surface à nettoyer. Ne jamais utiliser d'embout à vapeur étroit à fort impact ou d'embout turbo sur une surface susceptible d'être endommagée. Éviter de pulvériser les fenêtres avec un embout à vapeur étroit à fort impact ou un embout turbo. Ceci pourrait casser la fenêtre. Le meilleur moyen d'éviter d'endommager les surfaces est de suivre ces étapes.

1. Avant de tirer la gâchette, ajuster l'embout à un motif en éventail large.
2. Placer l'embout à environ 1,2 à 1,5 m (4 à 5 pieds) de la surface à nettoyer. Tenir ensuite l'embout à un angle de 45° par rapport à la surface à nettoyer. Tirer le pistolet.
3. Varier l'angle de pulvérisation du motif en éventail et la distance à la surface à nettoyer jusqu'à ce qu'on atteigne l'efficacité de nettoyage maximale sans endommager la surface.

INSTRUCTIONS DE NETTOYAGE DE L'EMBOUT

Un embout bloqué ou partiellement bloqué peut provoquer une réduction prononcée d'eau sortant de l'embout et alors l'appareil aura une pulsion en pulvérisant.

Pour nettoyer l'embout :

- Éteindre l'appareil.
- Éteindre l'alimentation d'eau. Dégager toute pression dans le tuyau en pressant la gâchette 2 à 3 fois.
- Séparer l'embout à branchement rapide de la lance.
- Tourner l'embout à un réglage de jet étroit. Ceci ouvre les lames en éventail.
- Utiliser le nettoyeur de buse inclus ou un trombone déplié et insérer le fil dans le trou de l'embout pour ensuite utiliser un mouvement de va et vient jusqu'à ce que les débris soient débloqués (se reporter à la figure 11).

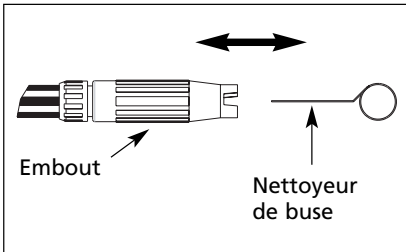

Figure 11

- Retirer tous autres débris en rinçant l'embout avec de l'eau. Pour ce faire, retirer la buse de la lance, mettre l'extrémité du tuyau d'arrosage (l'eau courant) contre l'extrémité de la buse pour pousser l'eau et les débris hors de l'ouverture arrière de la buse.

DÉTERGENTS

L'utilisation de détergents peut réduire de beaucoup le temps de nettoyage et aider à retirer les taches rebelles. Certains détergents sont fabriqués pour les pulvérisateurs pour certaines taches spécifiques de nettoyage. Ces détergents sont d'une épaisseur semblable à l'eau. L'utilisation de détergents plus épais, comme le savon à vaisselle, bloquera le système d'injection chimique et empêchera l'application du détergent.

Le pouvoir de nettoyage des détergents provient de leur application à une surface pour ensuite donner aux produits chimiques le temps de décomposer la saleté et la poussière. Les détergents fonctionnent mieux sous une application à basse pression.

La combinaison d'action chimique et de rinçage haute pression est très efficace. Sur les surfaces verticales, appliquer le détergent en commençant au bas et en travaillant vers le haut. Ceci empêchera le détergent de glisser vers le bas créant des coulées. Le rinçage haute pression devrait aussi se faire de bas en haut. Pour les taches particulièrement rebelles, il faudra peut-être utiliser une brosse en plus des détergents et du rinçage haute pression.

Fonctionnement

La procédure de nettoyage suivante vous aidera à organiser la tâche de nettoyage et fera en sorte qu'on atteigne les résultats les plus bénéfiques en le moins de temps possible.

1. Préparation de la surface

Avant de commencer un travail de nettoyage avec le pulvérisateur à pression, il est important de préparer la surface à nettoyer. Ceci se fait en retirant les meubles et en s'assurant que toutes les fenêtres et portes soient bien fermées. En outre, il faut s'assurer que toutes les plantes et arbres adjacents à l'aire de nettoyage soient protégées par une bâche.

2. Rinçage haute pression initial

L'étape suivante est la pulvérisation de la surface à nettoyer avec de l'eau pour enlever toute saleté ou poussière qui aurait pu s'accumuler sur la surface. Ceci permettra au détergent d'attaquer la saleté profonde qui a pénétré dans la surface à nettoyer. Avant de tirer la gâchette, ajuster l'embout à un motif en éventail large et ajuster lentement le motif de pulvérisation voulu. Ceci aidera à éviter d'appliquer trop de pulvérisation concentrée à la surface ce qui l'endommagerait.

3. Application de détergent

Remarque : utiliser seulement des détergents spécifiquement formulés pour les pulvérisateurs à pression. Tester le détergent dans un endroit en retrait avant d'utiliser.

1. Dévisser les bouchons des bouteilles de détergent et remplir les bouteilles de détergent.

Remarque : les bouteilles fonctionnent de manière indépendante et se remplissent de détergents différents.

2. Replacer les bouchons sur les bouteilles.
3. Choisir le détergent à utiliser en tournant le bouton de sélection à l'avant de l'appareil à soit « I » ou « II ».
4. Glisser l'embout en éventail ajustable à une position basse pression et appliquer le détergent pour qu'il couvre bien la surface de nettoyage. Appliquer de bas en haut pour empêcher le détergent de glisser vers le bas et faire des coulées. Attendre quelques minutes pour que le détergent décompose la poussière et la saleté. C'est un bon moment d'utiliser une brosse pour récupérer délicatement les endroits très souillés. Ne jamais laisser sécher le détergent sur la surface à nettoyer.

Remarque : l'injection de détergent pourrait ne pas fonctionner avec le tuyau de rallonge ou des tuyau de rechange de plus de 7,6 m (25 pieds).

5. Pour rincer ou remettre à haute pression, dégager la gâchette et glisser l'embout à la position haute pression.

4. Rinçage final

Commencer le rinçage final au bas et travailler vers le haut. S'assurer de bien rincer la surface et que tout le détergent a été retiré.

5. Arrêt

1. S'assurer que tout le détergent est vidangé du système.
2. Couper le moteur.
3. Couper l'alimentation d'eau.
4. Après que le moteur et l'alimentation d'eau sont arrêtés, tirer la gâchette pour dépressuriser le système.
5. Après chaque utilisation, essuyer toutes les surfaces du pulvérisateur avec un chiffon propre et humide.

AVIS

TOUJOURS couper l'alimentation d'eau avant de couper le moteur. Ceci pourrait créer de graves dommages à la pompe et/ou au moteur.

ATTENTION

NE JAMAIS débrancher le tuyau de décharge haute pression de l'appareil tandis que ce dernier est sous pression. Pour réduire la pression de l'appareil, couper le moteur, arrêter l'alimentation d'eau et presser la gâchette 2 à 3 fois.



Tableau de dépannage

Symptôme	Cause(s) possible(s)	Mesure(s) corrective(s)
Le pulvérisateur à pression ne démarre pas	<ol style="list-style-type: none"> 1. L'appareil est sous pression 2. Disjoncteur de fuite à la terre est déclenché 3. La fiche n'est pas bien connectée ou la douille électrique est défectueuse 4. La rallonge est trop longue ou le calibre est trop petit 5. Faible tension principale 6. Le commutateur thermique de sécurité est déclenché 	<ol style="list-style-type: none"> 1. Presser la gâchette sur le pistolet. 2. Pousser le bouton de réinitialisation sur la fiche 3. Vérifier la fiche, la douille et les fusibles 4. Retirer la rallonge 5. Vérifier la tension d'alimentation principale est adéquate 6. Éteindre l'appareil et laisser le moteur refroidir
La pompe n'atteint pas la pression nécessaire	<ol style="list-style-type: none"> 1. Le filtre d'entrée d'eau est bloqué 2. La pompe aspire de l'air des connexions de tuyau 3. Embout usé ou n'est pas de la bonne taille 4. Décharge bloquée ou usée 5. Soupapes bloquées ou usées 	<ol style="list-style-type: none"> 1. Nettoyer le filtre d'entrée d'eau 2. Vérifier que les connexions et l'anneau de verrouillage soient bien resserrés 3. Appeler le 1-800-330-0712 4. Appeler le 1-800-330-0712 5. Appeler le 1-800-330-0712
Fluctuation de pression	<ol style="list-style-type: none"> 1. La pompe aspire de l'air 2. Embout bloqué 3. Soupapes sales, usées ou bloquées 4. Joints d'eau usés 	<ol style="list-style-type: none"> 1. Vérifier que ces tuyaux et ces connexions sont resserrés 2. Nettoyer avec un nettoyeur de buse (voir les pages 6 et 7) 3. Appeler le 1-800-330-0712 4. Appeler le 1-800-330-0712
Le moteur s'arrête soudainement	<ol style="list-style-type: none"> 1. La rallonge est trop longue ou le calibre est trop petit 2. Le commutateur thermique de sécurité est déclenché à cause de surchauffe 	<ol style="list-style-type: none"> 1. Retirer la rallonge 2. Vérifier que la tension d'alimentation principale correspond aux spécifications
Aucune aspiration de détergent	<ol style="list-style-type: none"> 1. L'embout de lance n'est pas à la position basse pression 2. Utilisation d'un tuyau de rallonge haute pression ou un tuyau haute pression trop long 3. Injecteur bloqué sur la pompe 	<ol style="list-style-type: none"> 1. Glisser l'embout de lance à la position basse pression (voir page 6) 2. Retirer le tuyau de rallonge haute pression ou utiliser un tuyau haute pression plus court que 7,6 m (25 pieds) 3. Appeler le 1-800-330-0712
L'appareil commence à fumer	Moteur surchauffant, surchargé ou endommagé	Éteindre l'appareil et appeler le 1-800-330-0712

**Pour les pièces de rechange ou l'assistance technique,
appeler 1-800-330-0712**

S'il vous plaît fournir l'information suivante :
-Numéro de Modèle
-Numéro de Série (si applicable)
-Description et numéro de la pièce indiqués
sur la liste de pièces de rechange

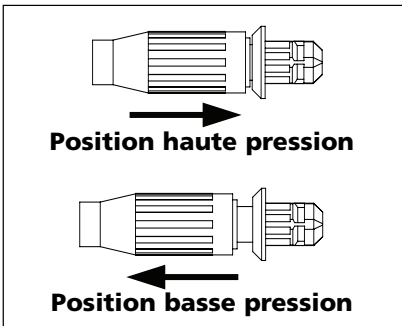
Adresser toute correspondance à :
Campbell Hausfeld
Attn: Customer Service
100 Mundy Memorial Drive
Mt. Juliet, TN 37122 U.S.A.

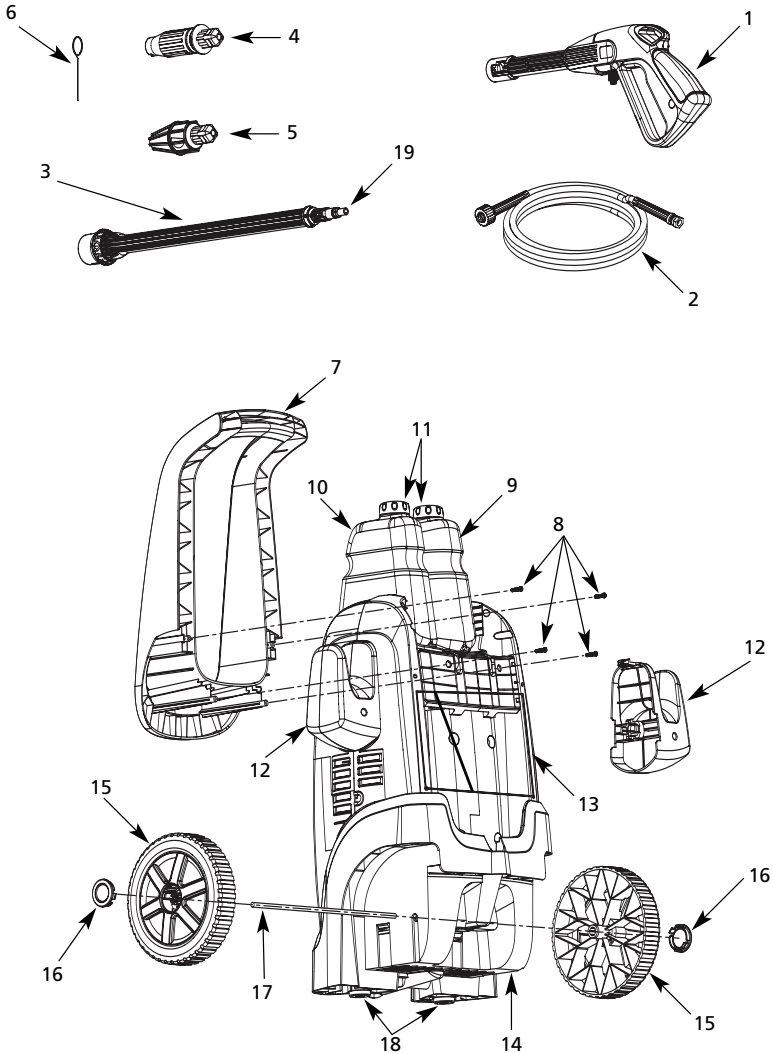

No de Réf.	Description	No de Pièce	Qté.
1	Pistolet	PM344400SV	1
2	Tuyau	PM344420SV	1
3	Lance à branchement rapide	PM343311SV	1
4	Embout en éventail à branchement rapide	PM343316SV	1
5	Embout turbo à branchement rapide	PM343313SV	1
6	Nettoyeur de buse	PM008500AV	1
7	Poignée	PM344401SV	1
8	Ensemble de quincaillerie	PM344402SV	1
9	Bouteille gauche de détergent « I »	PM344403SV	1
10	Bouteille droite de détergent « II »	PM344404SV	1
11	Bouchon de la bouteille de détergent	PM344405SV	2
12	Crochet	PM344406SV	2
13	Sac de mailles	PM344407SV	1
14	Base	PM344408SV	1
15	Roue	PM344409SV	2
16	Chapeau de moyeu	PM344410SV	2
17	Essieu	PM344411SV	1
18	Pied de caoutchouc	PM344412SV	2
19	Joint torique	PM232200SV	1

Garantie Limitée

1. DURÉE : De la date d'achat de l'acheteur original comme suit : un an.
 2. QUI OFFRE CETTE GARANTIE (GARANT) : Campbell Hausfeld/ Scott Fetzer Company, 100 Mundy Memorial Drive, Mt. Juliet, TN, 37122, Téléphone : (800) 330-0712
 3. BÉNÉFICIAIRE DE CETTE GARANTIE (ACHETEUR) : L'acheteur original (sauf en cas de revente) du pulvérisateur à pression Campbell Hausfeld.
 4. QUELS PRODUITS SONT COUVERTS SOUS CETTE GARANTIE : Tout pulvérisateur à pression Campbell Hausfeld fourni ou fabriqué par le garant.
 5. CE QUI EST COUVERT SOUS CETTE GARANTIE : Défauts importants de matériau et de main d'œuvre qui se produisent durant la période de garantie à l'exception de ce qui est noté plus bas. La garantie couvre aussi les articles sujets à l'usure normale pour une période de 90 jours de la date d'achat originale contre les défauts causés par matériau et main d'œuvre. Ces articles incluent les tuyaux haute pression, les bagues d'étanchéité d'huile et eau, les joints toriques, les soupapes, les lances et les buses de pulvérisation.
 6. LA PRÉSENTE GARANTIE NE COUVRE PAS:
 - A. Les garanties implicites, y compris celles de commercialité et D'ADAPTATION À UNE FONCTION PARTICULIÈRE SONT LIMITÉES À PARTIR DE LA DATE D'ACHAT INITIALE TELLE QU'INDIQUÉE DANS LA SECTION DURÉE. Si ce pulvérisateur à pression est utilisé à des fins commerciales, industrielles ou de location, la garantie s'applique pendant quatre-vingt-dix (90) jours de la date d'achat. Certains états n'acceptent pas de limites quant à la durée de la garantie implicite, il se peut donc que les limites précédentes ne s'appliquent pas dans votre cas.
 - B. TOUT DOMMAGE, PERTE OU DÉPENSE FORTUIT, INDIRECT OU CONSÉCUTIF POUVANT RÉSULTER DE TOUT DÉFAUT, PANNE OU MAUVAIS FONCTIONNEMENT DU pulvérisateur à pression CAMPBELL HAUSFELD. Certains États n'acceptent pas de limite ou d'exclusion pour les dommages indirects ou consécutifs, donc il se peut que la limite ou l'exclusion précédente ne s'applique pas dans votre cas.
 - C. Toute défaillance découlant de dommages durant l'expédition, d'accidents, de mauvais traitements de l'acheteur, de négligence ou de défaillance au niveau de l'installation et du fonctionnement du pulvérisateur à pression conformément aux instructions fournies dans le(s) manuel(s) de propriétaire fourni(s) avec le produit.
 - D. Service avant livraison soit le montage, l'huile ou la graisse et les réglages par exemple.
 - E. Articles ou services qui sont exigés pour l'entretien normal du pulvérisateur à pression.
 - F. Les moteurs à essence et les pièces détachées sont expressément exclus de cette garantie limitée. De tels composants doivent être retournés par l'acheteur au fabricant original ou à son centre de service autorisé pour les réparations.
 - G. Articles supplémentaires qui ne sont pas couverts sous cette garantie:
 1. Les balais de moteur (modèles électriques seulement).
 2. Les défauts cosmétiques qui n'ont pas d'effet sur le fonctionnement de l'appareil.
 3. Composants rouillés.
 4. Usure de la pompe ou dommage aux soupapes causé(e) par la mauvaise huile, toute contamination d'huile ou par le fait de ne pas suivre les directives d'entretien d'huile.
 7. RESPONSABILITÉS DU GARANT AUX TERMES DE CETTE GARANTIE : Réparation ou remplacement, au choix du Garant, d'un pulvérisateur à pression ou d'un composant qui s'est révélé défectueux, qui fonctionne mal et/ou qui n'est pas conforme pendant la durée de validité de la garantie.
 8. RESPONSABILITÉS DE L'ACHETEUR AUX TERMES DE CETTE GARANTIE :
 - A. Fournir une preuve d'achat datée et un état d'entretien.
 - B. Apporter ou expédier le pulvérisateur à pression ou les composants au centre de service autorisé Campbell Hausfeld le plus près. Les frais de transport, si applicables, sont la responsabilité de l'acheteur.
 - C. Faire preuve de soins raisonnables durant le fonctionnement et l'entretien du pulvérisateur à pression tel que décrit dans le(s) manuel(s) du propriétaire.
 9. RÉPARATION OU REMPLACEMENT EFFECTUÉ(E) PAR LE GARANT AUX TERMES DE LA PRÉSENTE GARANTIE: La réparation ou le remplacement sera prévu(e) et exécuté(e) en fonction de la charge de travail dans le centre de service et dépendra de la disponibilité des pièces de rechange.
- Cette Garantie Limitée s'applique aux É.-U., au Canada et au Mexique seulement et vous donne des droits juridiques précis. Vous pourriez aussi avoir d'autres droits qui varient d'une juridiction à l'autre ou d'un pays à l'autre.
-



Lavadora Elétrica de Pressão com Tanques de Detergente Duplos

Por gentileza, leia e guarde estas instruções. Leia cuidadosamente antes de tentar montar, instalar, fazer funcionar ou fazer a manutenção do produto descrito. Proteja a si mesmo e outras pessoas, observando todas as informações de segurança. O não-cumprimento destas instruções poderá resultar em ferimentos pessoais e/ou danos à propriedade! Mantenha as instruções para consulta futura.

Anote o N° do Modelo e N° de Série para usá-los ao contatar o fabricante:

N° do Modelo. _____ **Data da compra** _____

N° de Série _____ **Local da compra** _____

Para mais informações sobre este produto, ligue para 1-800-330-0712 (nos E.U.A.)

Descrição

Esta Lavadora de Pressão Campell Hausfeld é acionada por um motor a indução para trabalho pesado. Ela inclui tanques duplos de detergente, mangueira com conexão de junta articulada e conexão rápida para a lança, com dois bicos.

Dois tanques facilitam e tornam eficiente o uso de detergente. Ótima para limpeza em duas etapas (como lavar e encerar) ou para dois trabalhos totalmente diferentes.

A lança com dois bicos (de padrão ajustável e turbo/rotatória) cabe facilmente na bolsa de malha.

Inclui também uma mangueira de alta pressão de 7,6 m (25 pés).



Normas de Segurança

Este manual contém informações muito importantes que devem ser conhecidas e compreendidas. Essas informações são fornecidas para **SEGURANÇA** e para **EVITAR PROBLEMAS NO EQUIPAMENTO**. Para ajudar a reconhecer essas informações, observe os seguintes símbolos.

⚠ AVISO

Aviso indica

uma situação potencialmente perigosa

que, se não for evitada, PODE resultar em morte ou ferimentos graves.

⚠ CUIDADO

iCuidado indica

uma situação potencialmente perigosa que, se não for evitada, PODE resultar em ferimentos leves a moderados.

NOTA ou OBSERVAÇÃO: Informações que requerem atenção especial.

LEMBRETE: Guarde sua comprovação de compra datada até o fim da garantia! Junte-a a este manual o arquivar para mais segurança.

Instruções de segurança importantes

GUARDE ESTAS INSTRUÇÕES

▲ AVISO

Ao usar este produto, as precauções básicas devem ser seguidas sempre, incluindo as seguintes:

1. Leia todas as instruções antes de usar o produto.
2. SEMPRE desconecte a alimentação elétrica antes de desmontar ou reparar a unidade.
3. Siga todos os códigos de segurança, assim como a Lei de Segurança e Saúde Ocupacional (OSHA).
4. Certifique-se de que os dispositivos de segurança estejam funcionando adequadamente antes de cada uso. NÃO remova ou modifique nenhuma parte da pistola ou unidade.
5. Saiba como parar este produto e aliviar a pressão rapidamente. Esteja bem familiarizado com os controles.
6. Mantenha-se alerta – preste atenção no que está fazendo.
7. Não coloque o produto em funcionamento quando estiver exausto ou sob a influência de álcool ou drogas.
8. Mantenha as pessoas afastadas da área de funcionamento.
9. Não se estique demais ou apóie-se sobre um suporte instável. Mantenha-se com os pés bem firmes e equilibrado o tempo todo.
10. Siga as instruções de manutenção especificadas no manual.
11. Conecte o aparelho apenas em uma tomada adequadamente aterrada. Não remova o pino terra.
12. Este produto possui um interruptor de circuito de falha de terra, GFCI. Inspeccione o fio e o GFCI antes de usá-lo. Qualquer reparo ou substituição do cabo de alimentação deve ser feito por um técnico eletricista qualificado (licenciado ou certificado).

13. Nunca use um cabo de extensão com este produto.
14. O cabo de alimentação deste produto contém produtos químicos, inclusive chumbo, conhecido no Estado da Califórnia por causar [câncer e] defeitos congênitos ou outros danos reprodutivos. Lave as mãos após manipular o produto.
15. Para reduzir o risco de ferimentos, é necessário manter supervisão constante quando o produto for usado próximo a crianças.

▲ AVISO

Risco de eletrocussão

- Conecte o aparelho apenas em uma tomada adequadamente aterrada. Não remova o pino terra.
- Inspeccione o cabo de alimentação antes de usar - não use se o cabo estiver danificado.
- Mantenha todas as conexões elétricas secas e sem contato com o chão.
- Não toque no plugue com as mãos molhadas.
- Este produto é fornecido com um interruptor de circuito de falha de terra embutido no plugue do cabo de alimentação. Se for necessário substituir o plugue ou o cabo de alimentação, use somente peças de substituição idênticas.
- Não pulverize sobre o aparato elétrico e a fiação.

▲ AVISO

Risco de injeção ou ferimentos graves

- Alta pressão. Mantenha-se afastado do bico. Não direcione jatos a pessoas ou animais.
- Nunca coloque a mão ou os dedos sobre a ponta de pulverização enquanto estiver com a unidade em funcionamento.
- Nunca tente interromper ou desviar vazamentos com nenhuma parte do corpo.
- Sempre coloque a trava de segurança do gatilho na posição

segura quando a pulverização for interrompida mesmo se apenas por alguns instantes.

- Aponte a pistola para uma direção segura. A unidade começará a pulverizar quando o gatilho for apertado se a chave "liga/desliga" estiver na posição "ON" (liga).
- Descarregue a pressão – quando a chave 'liga/desliga' estiver na posição "off" (desliga), ainda pode haver pressão na unidade. Para descarregar a pressão, aponte a pistola para uma direção segura e aperte o gatilho.

⚠ AVISO

Risco de explosão

- Não pulverize líquidos inflamáveis.
- Nunca use em áreas que contenham pó, líquidos ou vapores combustíveis.

⚠ CUIDADO

- Alta pressão - a pistola produz um contragolpe – segure a pistola com ambas as mãos.
- Mantenha a mangueira longe de objetos cortantes. Mangueiras rompidas podem causar ferimentos. Examine regularmente a mangueira e a substitua se estiver danificada. Não tente remendar uma mangueira danificada.

NOTA

- Use somente detergentes especificamente formulados para lavadoras de pressão. Siga sempre as recomendações de rótulo do fabricante do detergente para um uso adequado do mesmo. Proteja sempre os olhos, a pele e o sistema respiratório contra o detergente.
- Para uso em locais fechados ou externos. Armazene em local fechado onde a temperatura mantenha-se acima do congelamento.
- Retire a unidade da tomada quando não estiver em uso.

- A lavadora de pressão não foi feita para bombear água quente. Não conecte-a a um fornecimento de água quente.
- Nunca deixe a unidade sem supervisão enquanto estiver conectada à tomada.
- Sempre ative o fornecimento de água antes de ligar a lavadora de pressão. Fazer a bomba funcionar seca causa danos.



Figura 1



Figura 2

Instruções de montagem:

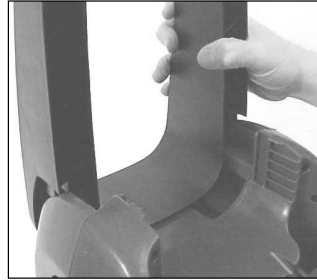
1. Monte o cabo, deslizando-o na unidade e fixe-o usando os quatro parafusos fornecidos, conforme mostrado nas Figuras 1 e 2.
2. Encaixe o recipiente de detergente "I" no lado esquerdo da unidade e o recipiente de detergente "II" no lado direito da unidade e conecte o tubo de detergente ao conector dentado da mangueira no recipiente conforme mostrado nas Figuras 3 e 4.

Obs.: Após conectar os tubos de detergente, certifique-se de que os tubos estejam lisos e sem dobras.

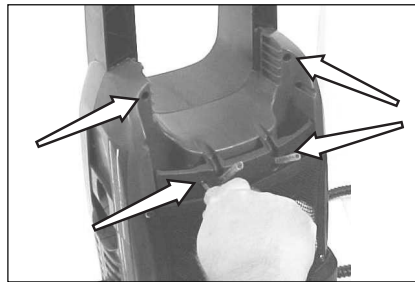

Figura 3



Figura 4

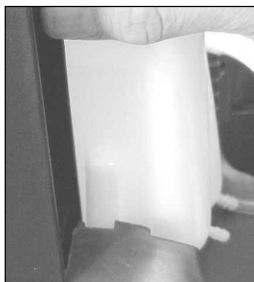

Figura 5

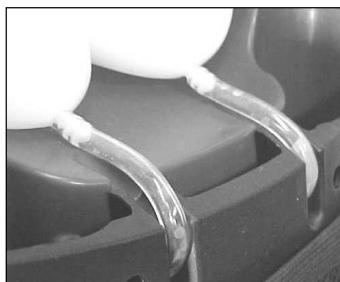

Figura 6

3. Conecte a mangueira e os suportes do cabo na lateral da unidade, introduzindo a lingüeta na parte superior do suporte da unidade e empurrando firmemente conforme mostrado nas Figuras 5 e 6.

Conexão da mangueira de jardim

1. Conecte o adaptador da junta articulada ao conector da entrada da unidade (que pode já estar conectado à bomba).
2. Conecte a mangueira de jardim ao adaptador da junta articulada conforme mostrado na Figura 7.

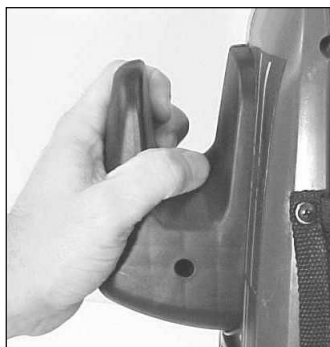

Figura 7 - Conexão da mangueira de jardim

INFORMAÇÕES SOBRE A LAVADORA DE PRESSÃO

Especificações:

Pressão máxima1800 psi
Capacidade máxima1.6 gpm
Tensão120 V
Corrente13 A
Temperatura máxima da entrada de água38°C (100°F)
Peso da unidade23,13 kg (51 lbs)

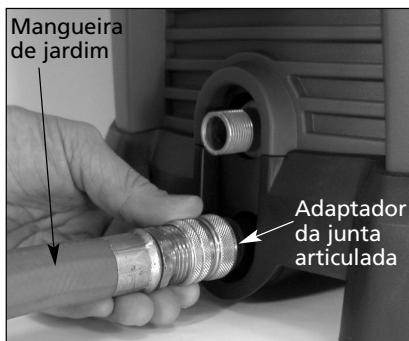
REVISE AS INSTRUÇÕES DE SEGURANÇA ANTES DE COLOCAR ESTA UNIDADE EM FUNCIONAMENTO!

Instruções prévias de funcionamento

Conexão do sistema

1. Introduza a lança de conexão rápida na pistola e gire no sentido horário até a parada positiva conforme mostrado na Figura 8.
2. Certifique-se de que a chave de alimentação esteja na posição desligada ("OFF").
3. Conecte a mangueira de alta pressão e o conjunto da pistola à saída da bomba. Use uma chave de boca para apertar a mangueira na pistola.
4. Conecte a mangueira de jardim, conforme explicado nas Instruções de conexão da mangueira de jardim.
5. Conecte o fio de alimentação em uma saída aterrada de 120V e que esteja em um circuito dedicado. Aperte o botão de reinício no adaptador do plugue GFCI. Isto deve ser feito toda vez que a unidade for conectada em uma tomada.
6. Abra o fornecimento de água.
7. Se estiver fazendo funcionar a unidade em um plano inclinado, como uma entrada de automóvel ou ladeira, a parte frontal da unidade deve estar virada para o declive, conforme mostrado na Figura 9.
8. Aperte e mantenha apertado o gatilho da pistola por um minuto para liberar pressão e remover qualquer ar que esteja aprisionado no sistema.
9. Solte o gatilho e introduza com firmeza o bico ajustável de conexão rápida ou o bico turbo de conexão rápida na lança de conexão rápida.
10. Aperte o gatilho da pistola e coloque a chave liga/desliga ("ON/OFF") na posição "ON" (ligada).
11. Para trocar um bico de conexão rápida, coloque a trava do gatilho da pistola na posição segura. Puxe o anel deslizante da lança em direção oposta ao bico e remova o bico da lança (consulte a Figura 10).



Figura 8



Figura 10

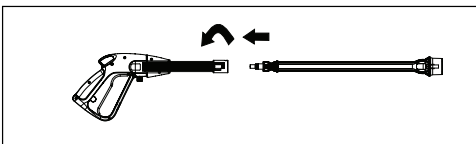

Figura 9

Bicos de conexão rápida

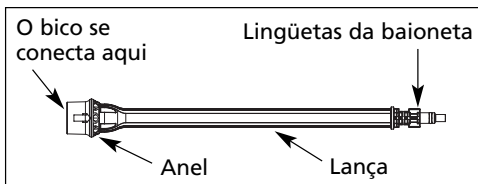
Bico de jato ajustável

Bico de uso geral. Limpa superfícies amplas, como revestimentos exteriores, plataformas e cercas. O padrão da pulverização pode variar desde 0° (alto impacto) até 60° (pulverização ampla), girando-se o bico. Ajuste a pressão de alta a baixa, estendendo o bico 1,7 cm (1/2").
Obs.: O bico deve estar na pressão mínima para sugar o detergente. Para selecionar o detergente, gire o botão seletor na parte frontal da unidade para "I" ou "II."

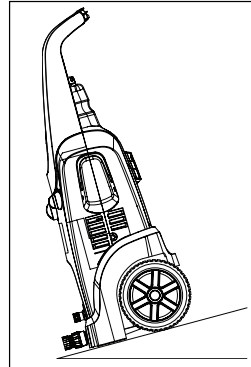
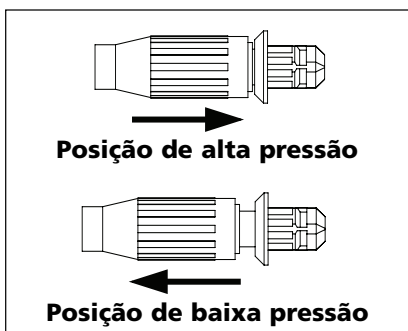

Bico turbo

Excelente para limpeza profunda de superfícies difíceis, como concreto manchado ou revestimentos exteriores. Combina a potência de um jato estreito de alto impacto com a eficiência de um padrão de pulverização de 25°.

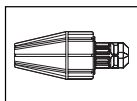

NOTA

Devido à sua maior potência de limpeza, esses bicos podem causar danos a veículos, trabalhos de carpintaria, tinta, cimento solto e outros materiais delicados. Use com precaução.

COMO EVITAR DANIFICAR SUPERFÍCIES

Instruções de uso

Danos a superfícies de limpeza ocorrem porque a força de impacto da água ultrapassa a durabilidade da superfície. Você pode variar a força de impacto, controlando o padrão do jato do bico, o ângulo do bico em relação à superfície de limpeza e a distância entre o bico e a superfície de limpeza. Nunca use um jato estreito de alto impacto ou um bico turbo em uma superfície que seja suscetível a danos. Evite pulverizar janelas com um jato estreito de alto impacto ou bico turbo. Se fizer isso, a janela poderá quebrar. A maneira mais segura de evitar danificar superfícies é seguir estas etapas:

1. Antes de acionar a pistola, ajuste o bico para um padrão de pulverização ampla.
2. Coloque o bico a aproximadamente 1,3 a 1,5 m de distância da superfície de limpeza. Depois mantenha o bico em um ângulo de 45° em relação à superfície de limpeza. Acione a pistola.
3. Varie o ângulo e o padrão de pulverização e a distância até a superfície de limpeza até atingir a melhor eficiência de limpeza sem danificar a superfície.

INSTRUÇÕES DE LIMPEZA DOS BICOS

Um bico entupido ou parcialmente entupido pode causar uma significativa redução na quantidade de água que sai do bico e fazer com que a unidade pulse sem pulverizar.

Para limpar o bico:

- Desligue a unidade.
- Feche o fornecimento de água. Alivie qualquer pressão aprisionada na mangueira, apertando o gatilho 2 ou 3 vezes.
- Separe o bico de conexão rápida da lança.
- Gire o bico até o ajuste de fluxo estreito. Isto faz abrir as palhetas da turbina.
- Usando o limpador de bicos incluso, ou um clipe de papel desdobrado, insira o arame no orifício do bico e mova-o para frente e para trás até eliminar a obstrução (consulte a Figura 11).



Figura 11

- Remova obstruções adicionais, passando água na direção inversa através do bico. Para fazer isso, remova o bico da lança, coloque a extremidade de uma mangueira de jardim (com a água aberta) na ponta do bico, empurrando a água e as obstruções na direção da abertura traseira do bico.

DETERGENTES

O uso de detergentes pode reduzir dramaticamente o tempo de limpeza e auxiliar na remoção de manchas difíceis. Alguns detergentes são próprios para uso em lavadoras de pressão para tarefas de limpeza específicas. Esses detergentes têm aproximadamente a mesma consistência da água. O uso de detergentes mais espessos, como o usado para lavar pratos, entupirá o sistema de injeção química e impedirá a aplicação do detergente.

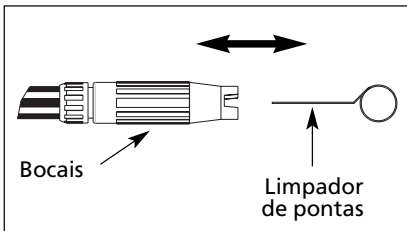
A força de limpeza dos detergentes provém da sua aplicação sobre uma superfície, dando tempo para que os produtos químicos atuem sobre a sujeira e o limo. Os detergentes funcionam melhor quando aplicados com uma pressão baixa.

A combinação da ação química e enxágüe de alta pressão é muito eficaz. Em superfícies verticais, comece a aplicar o detergente por baixo e continue subindo. Isto evitará que o detergente escorra e deixe marcas. O enxágüe de alta pressão também deve prosseguir da parte de baixo para a parte de cima. Em manchas especialmente difíceis, pode ser necessário usar uma escova em combinação com detergentes e enxágüe de alta pressão.

Operação

O procedimento de limpeza a seguir lhe ajudará a organizar a sua tarefa de limpeza e garantirá que você obtenha os resultados mais benéficos no menor espaço de tempo.

1. Preparação da superfície

Antes de começar um trabalho de limpeza com a lavadora de pressão, é importante preparar a superfície a ser limpa. Isto é feito retirando-se os móveis da área e certificando-se que todas as janelas e portas estejam bem fechadas. Você também deve se certificar de que todas as plantas e árvores próximas à área de limpeza estejam protegidas com uma lona.

2. Enxágüe inicial de alta pressão

O próximo passo é pulverizar a superfície de limpeza com água para remover qualquer sujeira e limo acumulado sobre a superfície. Isto permitirá que o detergente ataque a sujeira profunda que esteja impregnada na superfície de limpeza. Antes de acionar a pistola, ajuste o bico em um padrão de pulverização ampla e ajuste-o devagar até obter o padrão de pulverização desejado. Isto ajudará a evitar aplicar um jato concentrado demais sobre a superfície, o que poderia causar danos.

3. Aplicação de detergente

Obs.: Use somente detergentes formulados para lavadoras de pressão. Teste o detergente em uma área pouco visível antes de usar.

1. Desenrosque as tampas dos recipientes de detergente e encha-os com detergente.
2. Recoloque as tampas nos recipientes.
3. Selecione o detergente a ser usado, girando o botão seletor de detergente na parte frontal da unidade na posição "I" ou "II."

4. Deslize o bico de jato na posição de baixa pressão e aplique detergente para que cubra totalmente a superfície de limpeza. Aplique de baixo para cima para evitar que o detergente escorra e deixe marcas. Aguarde alguns minutos para que o detergente atue sobre a sujeira e o limo. Esse é um bom momento para usar uma escova e escovar suavemente as áreas mais sujas. Nunca deixe que o detergente seque sobre a superfície de limpeza.

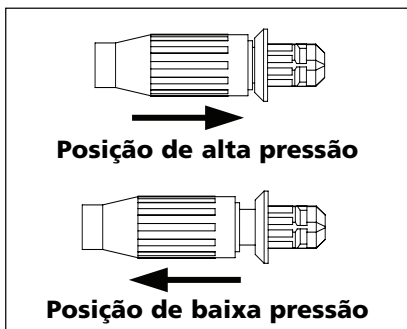

Obs.: A injeção de detergente pode não funcionar com uma mangueira de extensão ou mangueiras substitutas com comprimento maior que 7,6 m.

5. Para enxaguar ou retornar à pressão alta, solte o gatilho e deslize o bico até a posição de alta pressão.

4. Enxágüe final

Inicie o enxágüe final pela parte de baixo e prossiga para cima. Certifique-se de que a superfície tenha sido completamente enxaguada e que todo o detergente tenha sido removido.

5. Desligamento

1. Certifique-se de que todo o detergente tenha sido enxaguado do sistema.
2. Desligue o motor.
3. Feche o fornecimento de água.
4. Após ter desligado o motor e fechado o fornecimento de água, aperte o gatilho da pistola para depressurizar o sistema.
5. Após cada uso, limpe todas as superfícies da lavadora de pressão com um pano limpo e úmido.

NOTA

NUNCA feche o fornecimento de água antes de desligar o motor. Isso pode causar graves danos à bomba e/ou ao motor.

⚠ CUIDADO

NUNCA desconecte a mangueira de descarga de alta pressão da máquina enquanto o sistema estiver pressurizado. Para depressurizar, desligue o motor, feche o fornecimento de água e aperte o gatilho da pistola 2 ou 3 vezes.

Tabela para Pesquisa de Avarias

Sintoma	Possíveis Causas	Ação Corretiva
A lavadora de pressão não liga	<ol style="list-style-type: none"> 1. A unidade está pressurizada 2. O GFCI foi disparado 3. O plugue não está bem conectado ou a tomada elétrica está com defeito 4. O cabo de extensão é longo demais ou o tamanho do fio é pequeno demais 5. O fornecimento de tensão principal é baixo demais 6. A chave de segurança térmica foi disparada 	<ol style="list-style-type: none"> 1. Aperte o gatilho da pistola 2. Aperte o botão de reinício no plugue 3. Verifique o plugue, a tomada e os fusíveis 4. Remova o cabo de extensão 5. Verifique se a tensão da alimentação principal é adequada 6. Desligue a unidade e deixe que o motor esfrie
A bomba não atinge a pressão necessária	<ol style="list-style-type: none"> 1. O filtro de entrada de água está entupido 2. A bomba está sugando ar das conexões da mangueira 3. O bico está desgastado ou não possui o tamanho correto 4. O tubo de descarga está entupido ou desgastado 5. As válvulas estão entupidadas ou desgastadas 	<ol style="list-style-type: none"> 1. Limpe o filtro de entrada de água 2. Verifique se as conexões e o anel de bloqueio estejam adequadamente apertados 3. Chame 1-800-330-0712 4. Chame 1-800-330-0712 5. Chame 1-800-330-0712
Pressão flutuante	<ol style="list-style-type: none"> 1. A bomba está sugando ar 2. Bico entupido 3. As válvulas estão sujas, desgastadas ou travadas 4. Os selos de água estão desgastados 	<ol style="list-style-type: none"> 1. Verifique se as mangueiras e conexões estão apertadas 2. Limpe com um limpador de pontas (veja as páginas 6 e 7) 3. Chame 1-800-330-0712 4. Chame 1-800-330-0712
O motor pára repentinamente	<ol style="list-style-type: none"> 1. O cabo de extensão é longo demais ou o tamanho do fio é pequeno demais 2. A chave de segurança térmica foi disparada devido a superaquecimento 	<ol style="list-style-type: none"> 1. Remova o fio de extensão 2. Verifique se a tensão da alimentação principal corresponde às especificações
Não há sucção de detergente	<ol style="list-style-type: none"> 1. O bico da lança não está na posição de baixa pressão 2. Usando mangueira de extensão de alta pressão ou a mangueira de alta pressão é longa demais 3. O injetor está entupido na bomba 	<ol style="list-style-type: none"> 1. Deslize o bico da lança até a posição de baixa pressão (veja a página 6) 2. Remova a mangueira de extensão de alta pressão ou use uma mangueira de alta pressão menor que 7,6 m. 3. Chame 1-800-330-0712
Começa a sair fumaça da unidade	Motor superaquecido, sobrecarregado ou danificado	Desligue a unidade e chame 1-800-330-0712.

**Para peças de reposição ou assistência técnica,
entre em contato com o seu distribuidor local.**

Envie as correspondências para:
Campbell Hausfeld
Attn: Customer Service
100 Mundy Memorial Drive
Mt. Juliet, TN 37122 U.S.A.

Favor fornecer as seguintes informações:
- Número do modelo
- Número de série (caso haja algum)
- Descrição da peça e número conforme
mostrado na lista abaixo

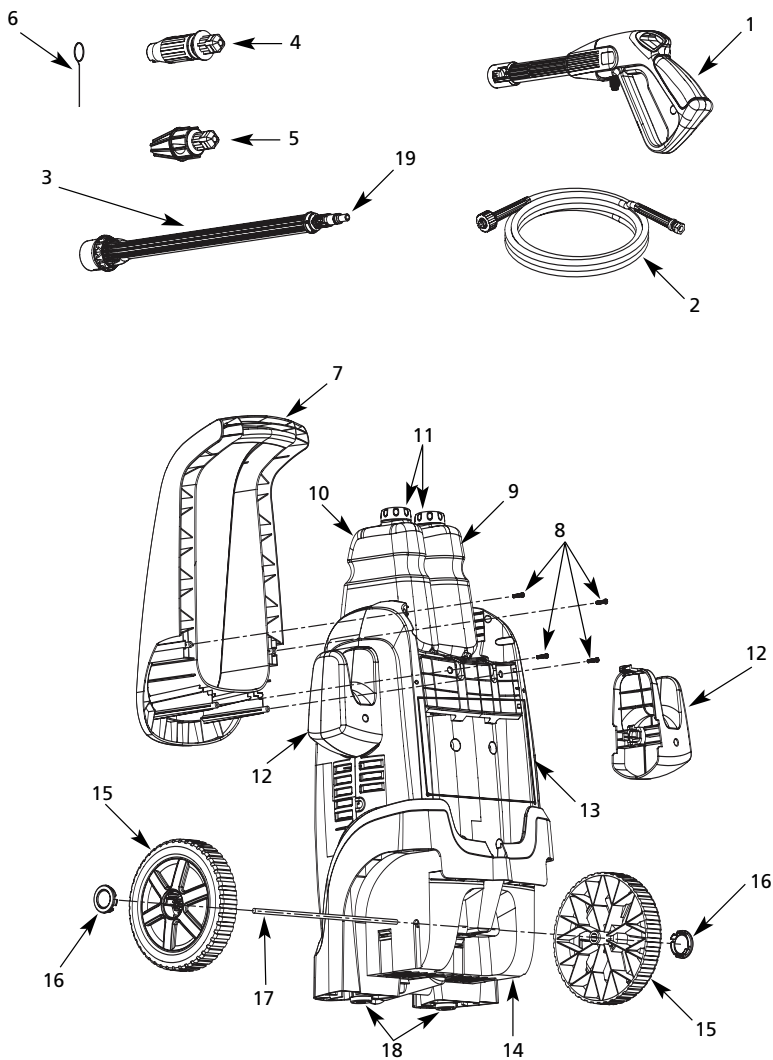

No. de Ref.	Descrição	Código de Peças	Ctd
1	Pistola	PM344400SV	1
2	Mangueira	PM344420SV	1
3	Lança de conexão rápida	PM343311SV	1
4	Bico de pulverização de conexão rápida	PM343316SV	1
5	Bicos turbo de conexão rápida	PM343313SV	1
6	Limpador de pontas	PM008500AV	1
7	Cabo	PM344401SV	1
8	Pacote de ferramentas	PM344402SV	1
9	Recipiente de detergente esquerdo "I"	PM344403SV	1
10	Recipiente de detergente direito "I"	PM344404SV	1
11	Tampa do recipiente de detergente	PM344405SV	2
12	Suporte do cabo	PM344406SV	2
13	Bolsa de malha	PM344407SV	1
14	Base	PM344408SV	1
15	Roda	PM344409SV	2
16	Tampa do cubo	PM344410SV	2
17	Eixo	PM344411SV	1
18	Pé de borracha	PM344412SV	2
19	Anel em "O"	PM232200SV	1

Garantia Limitada

1. **DURAÇÃO:** Um ano a partir da data da compra pelo comprador original.
 2. **QUEM CONCEDE ESTA GARANTIA (GARANTIDOR):** Campbell Hausfeld / Scott Fetzer Company, 100 Mundy Memorial Drive, Mt. Juliet, TN, 37122, Telefone (nos EUA): (800) 330-0712.
 3. **QUEM RECEBE ESTA GARANTIA (COMPRADOR):** O comprador original (não para objetivo de revenda) da lavadora de pressão Campbell Hausfeld.
 4. **QUAIS SÃO OS PRODUTOS COBERTOS POR ESTA GARANTIA:** qualquer lavadora de pressão Campbell Hausfeld fornecida ou fabricada pelo Garantidor.
 5. **O QUE ESTÁ COBERTO POR ESTA GARANTIA:** defeitos substancial de material e fabricação que ocorram durante o prazo de garantia, com as exceções abaixo. O Garantidor também cobrirá itens de desgaste normal por um período de 90 dias a partir da data da compra original, contra defeitos de material e fabricação. Esses itens de desgaste incluem mangueiras de alta pressão, selos de água e óleo, anéis "o", válvulas, lanças e pontas de pulverização.
 6. **O QUE NÃO ESTÁ COBERTO POR ESTA GARANTIA:**
 - A. **Garantias implícitas, incluindo as de comercialização e ADEQUAÇÃO A UM OBJETIVO ESPECÍFICO SÃO LIMITADAS A PARTIR DA DATA DA COMPRA ORIGINAL CONFORME DECLARADO NO ITEM DURAÇÃO ACIMA.** Se esta lavadora de pressão for usada para objetivos comerciais, industriais ou de aluguel, a garantia se aplicará por noventa (90) dias a partir da data de compra. Alguns estados (nos Estados Unidos) não permitem limites referentes ao prazo de duração da garantia implícita, portanto os limites acima podem não se aplicar ao seu caso.
 - B. **QUALQUER PERDA, DANO OU DESPESA INCIDENTAIS, INDIRETOS OU CONSEQÜENTES QUE POSSAM RESULTAR DE QUALQUER DEFEITO, FALHA OU MAU FUNCIONAMENTO DA LAVADORA DE PRESSÃO CAMPBELL HAUSFELD.** Alguns estados (nos Estados Unidos) não permitem a exclusão ou limitação de danos incidentais ou conseqüentes, portanto a limitação e a exclusão acima podem não se aplicar ao seu caso.
 - C. **Qualquer falha resultante de dano de remessa, acidente, abuso por parte do comprador, negligência ou falha na instalação e operação do lavador de alta pressão de acordo com as instruções fornecidas no(s) manual(ais) do proprietário que acompanha(m) este produto.**
 - D. **Serviços de pré-entrega, ou seja, montagem, óleo ou lubrificantes e ajustes.**
 - E. **Itens ou serviços normalmente exigidos para manter a lavadora de alta pressão.**
 - F. **O motor a gasolina e seus componentes estão expressamente excluídos da cobertura desta garantia limitada. Esses componentes devem ser devolvidos pelo comprador ao fabricante original ou aos seus agentes de serviços autorizados para reparos.**
 - G. **Itens adicionais não cobertos de acordo com esta garantia.**
 1. **Escovas elétricas (somente nos modelos elétricos)**
 2. **Defeitos cosméticos que não interfiram com a funcionalidade**
 3. **Componentes enferrujados**
 4. **Desgaste da bomba ou danos nas válvulas causados por óleo inadequado, contaminação por óleo ou por não seguir as orientações adequadas de manutenção de óleo.**
 7. **RESPONSABILIDADES DO GARANTIDOR DE ACORDO COM ESTA GARANTIA:** reparar ou substituir, a critério do Garantidor, a lavadora de alta pressão ou o componente defeituoso, que tenha apresentado mau funcionamento e/ou falha durante o prazo da garantia.
 8. **RESPONSABILIDADES DO COMPRADOR DE ACORDO COM ESTA GARANTIA:**
 - A. **Fornecer o comprovante da data da compra e registros de manutenção.**
 - B. **Entregar ou remeter a lavadora de alta pressão ou o componente ao Centro de Serviço Autorizado da Campbell Hausfeld mais próximo. Os custos de frete, se houver, serão por conta do comprador.**
 - C. **Tomar um cuidado adequado na operação e manutenção da lavadora de pressão, conforme descrito no(s) manual(ais) do proprietário.**
 9. **QUANDO O GARANTIDOR IRÁ REALIZAR REPAROS OU SUBSTITUIÇÕES DE ACORDO COM ESTA GARANTIA:** os reparos ou as substituições serão programados e realizados de acordo com o fluxo normal de trabalho no local de reparos e dependendo da disponibilidade das peças de reposição.
- Esta garantia limitada é válida somente nos E.U.A., no Canadá e no México e oferece direitos legais específicos. Você pode também ter outros direitos que variam de um estado para outro (nos Estados Unidos), ou de um país para outro.



Lavadora a Presión Eléctrica con Tanques Duales de Detergente

Sírvase leer y conservar estas instrucciones. Léalas cuidadosamente antes de intentar armar, instalar, operar o efectuar mantenimiento al producto descrito. Protéjase a sí mismo y a los demás observando toda la información de seguridad. ¡El no cumplir con las instrucciones podría ocasionar lesiones personales y/o daños materiales! Conserve estas instrucciones para futura referencia.

Sírvase registrar el N° de modelo y el N° de serie para usarlos cuando se ponga en contacto con el fabricante:

N° de modelo _____ Fecha de compra _____

N° de serie _____ Lugar de compra _____

Para información sobre este producto, llame al 1-800-330-0712

Descripción

Esta Lavadora a Presión Campbell Hausfeld es accionada por un motor a inducción para trabajo pesado. Incluye tanques duales de detergente, el pivote en la conexión de la manguera y una conexión rápida para la lanza, con dos boquillas.

Los dos tanques facilitan el uso eficiente del detergente. Excelente para la limpieza en dos etapas (tipo lavado y encerado) o para dos trabajos completamente diferentes.

La lanza con dos boquillas (de patrón ajustable y turbo/rotatoria) cabe fácilmente en la bolsa de malla.

Incluye también una manguera de alta presión de 25 pies (8 m).



⚠ ADVERTENCIA *Esto le indica que PODRIA ocasionarle la muerte o heridas de gravedad.*

⚠ PRECAUCION *Esto le indica que hay una situación que PODRIA ocasionarle heridas no muy graves.*

NOTA o AVISO: información que requiere atención especial.

Medidas de Seguridad

Este manual contiene información que es muy importante que sepa y comprenda. Esta información se la suministramos como medida de SEGURIDAD y para EVITAR PROBLEMAS CON EL EQUIPO. Debe reconocer los siguientes símbolos.

RECORDATORIO: ¡Guarde su comprobante de compra con fecha para fines de la garantía! Adjúntela a este manual o archívela en lugar seguro.

Instrucciones de seguridad importantes

GUARDE ESTAS INSTRUCCIONES

⚠ ADVERTENCIA

Cuando use este producto, siempre se deberán seguir precauciones básicas, incluyendo las siguientes:

1. Lea todas las instrucciones antes de usar el producto.
2. SIEMPRE desconecte la corriente antes de desarmar o reparar la unidad.
3. Cumpla con todos los códigos de seguridad así como también con la Ley de salud y seguridad ocupacional (OSHA).
4. Asegúrese de que los dispositivos de seguridad estén funcionando correctamente antes de cada uso. NO quite ni modifique ninguna pieza de la pistola o la unidad.
5. Aprenda cómo detener este producto y liberar la presión rápidamente. Familiarícese bien con los controles.
6. Manténgase alerta y mire lo que está haciendo.
7. No haga funcionar el producto cuando esté fatigado o bajo la influencia de drogas o alcohol.
8. Mantenga a todas las personas alejadas del área de funcionamiento.
9. No se estire ni se pare sobre un apoyo inestable. Mantenga un buen soporte y equilibrio en todo momento.
10. Siga las instrucciones de mantenimiento que se especifican en el manual.
11. Conéctela únicamente a un tomacorriente adecuadamente conectado a tierra. No elimine la clavija de conexión a tierra.
12. Este producto se proporciona con un interruptor de circuito de descarga a tierra, GFCI, asegúrese de inspeccionar el cable y el GFCI antes de usar la unidad. Cualquier reparación o reemplazo del cable de corriente deben ser realizados por un técnico electricista calificado (licenciado o certificado).

13. Nunca use un cable de extensión con este producto.
14. El cable de corriente de este producto contiene productos químicos, incluyendo plomo, que es conocido por el Estado de California como causante de cáncer y defectos de nacimiento u otros daños reproductivos. Lávese las manos después de manipularlo.
15. Para reducir el riesgo de lesiones, se deberá supervisar muy de cerca cuando un producto se usa cerca de niños.

⚠ ADVERTENCIA

Riesgo de electrocución

- Conéctela únicamente a un tomacorriente adecuadamente conectado a tierra. No elimine la clavija de conexión a tierra.
- Inspeccione el cable antes de usar la unidad - No la use si el cable está dañado.
- Mantenga todas las conexiones eléctricas secas y lejos del suelo.
- No toque el enchufe con las manos mojadas.
- Este producto se proporciona con un interruptor de circuito de descarga a tierra incorporado en el enchufe del cable de corriente. Si fuera necesario reemplazar el enchufe o el cable, use sólo piezas de repuesto idénticas.
- No rocíe sobre aparatos eléctricos ni cableados.

⚠ ADVERTENCIA

Riesgo de inyección o lesiones graves

- Alta presión. Manténgase alejado de la boquilla. No descargue chorros hacia las personas o animales.
- Nunca coloque la mano ni los dedos sobre la boquilla de rociado mientras opera la unidad.
- Nunca intente detener ni desviar las pérdidas con partes de su cuerpo.
- Siempre enganche el pasador de seguridad del gatillo en la posición

segura cuando detiene el rociado, aunque sea solamente por algunos minutos.

- Apunte la pistola en una dirección segura. La unidad comenzará a rociar cuando se apriete el gatillo si el interruptor de encendido y apagado ("on/off") se encuentra en la posición de encendido de la lavadora a presión ["ON"].
- Descarga de la presión: cuando el interruptor de encendido/apagado ("on/off") se encuentra en la posición de apagado ("off"), aún puede existir presión en la unidad. Para descargar la presión, apunte la pistola hacia una dirección segura y apriete el gatillo.

⚠ ADVERTENCIA

Riesgo de explosión

- No rocíe líquidos inflamables.
- Nunca use la unidad en áreas que contengan polvo, líquidos o vapores combustibles.

⚠ PRECAUCION

- Alta presión – La pistola produce un contragolpe – Sostenga la pistola con ambas manos.
- Mantenga la manguera alejada de objetos afilados. Si la manguera explota puede causar lesiones. Examine la manguera regularmente y reemplácela si está dañada. No intente reparar una manguera dañada.
- Descarga de líquido caliente de la boquilla de limpieza a vapor. No toque ni descargue el chorro hacia las personas.
- No bloquee con ninguna parte de su cuerpo la válvula de liberación roja de la pistola a vapor. Si se obstruye la boquilla de la limpiadora a vapor se descargará agua caliente por la válvula de liberación roja.

AVISO

- Use sólo detergentes formulados específicamente para lavadoras a presión. Siempre siga las

recomendaciones que se encuentran en la etiqueta del fabricante para el uso adecuado de detergentes.

Siempre proteja del detergente los ojos, la piel y las vías respiratorias.

- Para uso tanto en interiores como exteriores. Guarde en el interior donde la temperatura permanezca por encima del punto de congelación.
- Desenchufe la unidad cuando no la esté usando.
- La lavadora a presión no está diseñada para bombear agua caliente. No la conecte a un suministro de agua caliente.
- Nunca deje la unidad sin supervisión mientras esté enchufada.
- Siempre encienda el suministro de agua antes de encender la lavadora a presión. El poner la bomba seca en funcionamiento provoca daños.
- No intente usar la limpiadora a vapor para calefaccionar espacios.

Instrucciones para Ensamblaje:

1. Ensamble el mango deslizándolo dentro de la unidad y asegúrelo usando los cuatro tornillos que se adjuntan como se muestra en las figuras 1 y 2.



Figura 1

Deslice la botella de detergente "I" en el lado izquierdo de la unidad y la botella de detergente "II" en el lado derecho de la unidad y conecte el tubo de detergente al conector dentado de manguera de la botella como se muestra en las figuras 3 y 4.



Figura 2

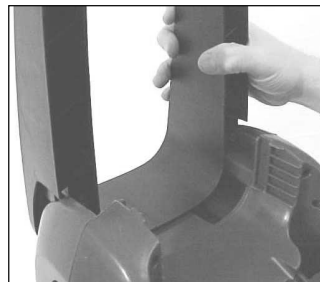

Figura 6

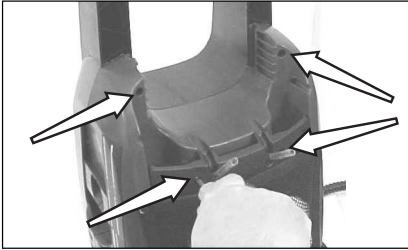

Figura 3

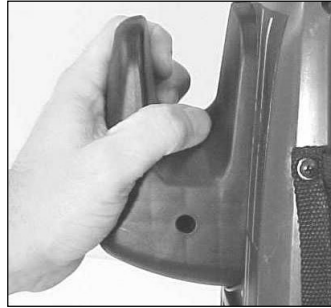

Figura 7 - Conexión de la manguera de jardín

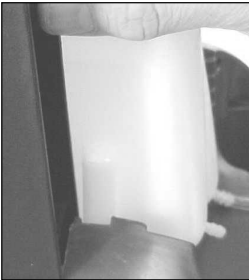

Figura 4

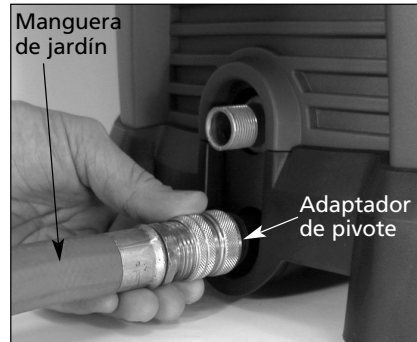

Figura 5

Nota: después de conectar los tubos de detergente, asegúrese de que los tubos estén lisos y sin pliegues.

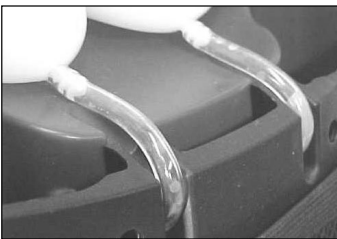
3. Conecte la manguera y los soportes del cable en el costado de la unidad introduciendo en la unidad la lengüeta de la parte superior del soporte y empujando firmemente como se muestra en las figuras 5 y 6.

Conexión de la manguera de jardín

1. Conecte el adaptador de pivote al conector de entrada de la unidad (puede que esto ya esté conectado a la bomba).
2. Conecte la manguera de jardín al adaptador de pivote, como se ilustra en la Figura 7.

INFORMACIÓN DE LA LAVADORA A PRESIÓN

Especificaciones:

Presión máxima124,1 bar
Capacidad máxima5,7 l/min(1,6 g/min)
Voltaje120 V
Corriente13 A
Máxima temperatura de entrada de agua38 °C (100 °F)
Peso de la unidad158 kg (51 lb)

¡REVISE ESTAS INSTRUCCIONES DE SEGURIDAD ANTES DE PONER EN FUNCIONAMIENTO ESTA UNIDAD!

Instrucciones previas al funcionamiento

Conexión del sistema

1. Introduzca la lanza de conexión rápida en la pistola y gire hacia la derecha hasta que se detenga totalmente como se muestra en la figura 8.
2. Asegúrese de que el interruptor de energía esté en la posición de apagado ("OFF").
3. Conecte la manguera de alta presión y el ensamble de la pistola a la salida de la bomba. Use una llave para ajustar la manguera a la pistola.
4. Conecte la manguera de jardín como se explicó en las **instrucciones de Conexión de la manguera de jardín.**



Figura 8



Figura 10

5. Enchufe el cable de corriente en un tomacorriente de 120V con conexión a tierra, que se encuentre en un circuito dedicado. Oprima el botón de reinicio en el adaptador del enchufe GFCI. Esto debe hacerse cada vez que se enchufa la unidad a un tomacorriente.
6. Abra el agua.
7. Si está operando la unidad en un plano inclinado como una entrada de automóvil o pendiente, la parte delantera de la unidad deberá estar dirigida hacia la bajada, como se muestra en la figura 9.
8. Oprima sin soltar el gatillo de la pistola durante un minuto para liberar la presión y eliminar todo el aire atrapado en el sistema.
9. Suelte el gatillo e introduzca con firmeza la boquilla en abanico ajustable de conexión rápida o la boquilla turbo de conexión rápida en la lanza de conexión rápida.
10. Apriete el gatillo de la pistola y gire el interruptor de encendido y apagado ("ON/OFF") a la posición de encendido ("ON").
11. Para cambiar una boquilla de conexión rápida enganche el bloqueo del gatillo de la pistola en la posición de seguro. Tire del anillo deslizante de la lanza en dirección opuesta a la boquilla y quite la boquilla de la lanza (vea la figura 10).

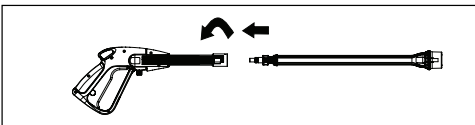

Figura 9

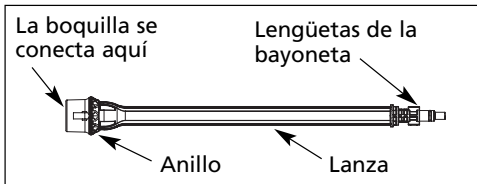
Boquillas de conexión rápida

Boquilla en abanico ajustable

Boquilla de uso general. Limpia superficies amplias como revestimientos exteriores, plataformas y cercas. El patrón de rociado puede variar desde 0° de alto impacto hasta un abanico de 60° de ancho al girar la boquilla. Ajuste la presión desde alta a baja extendiendo la boquilla 1/2".

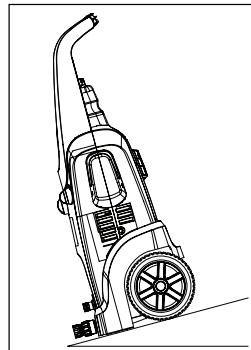
Nota: la boquilla debe estar a la mínima presión para aspirar el detergente. Para seleccionar el detergente, gire la perilla del selector que se encuentra en el frente de la unidad ya sea a "I" o "II".

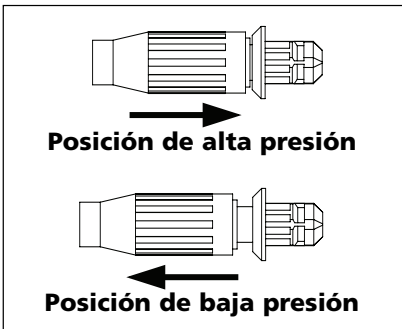

Boquilla turbo

Excelente para una limpieza profunda de superficies resistentes como hormigón manchado o revestimientos exteriores. Combina la potencia de un chorro angosto de alto impacto con la eficiencia de un patrón en abanico de 25°.

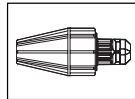

AVISO

Debido a su mayor potencia de limpieza, estas boquillas pueden provocar daños a vehículos, trabajos de carpintería, pintura, cemento suelto y otros materiales blandos. Use con precaución.

CÓMO EVITAR DAÑAR LAS SUPERFICIES

Instrucciones de uso

El daño a las superficies de limpieza ocurre porque la fuerza de impacto del agua supera la durabilidad de la superficie. Puede variar la fuerza de impacto controlando el patrón en abanico de la boquilla, el ángulo de la boquilla con respecto a la superficie de limpieza y la distancia entre la boquilla y la superficie de limpieza. Nunca utilice un chorro angosto de alto impacto ni una boquilla turbo sobre una superficie propensa a ser dañada. Evite rociar las ventanas con un chorro angosto de alto impacto o con una boquilla turbo. Hacer esto puede quebrar la ventana. La forma más segura de evitar daños a las superficies es seguir estos pasos:

1. Antes de apretar el gatillo, ajuste la boquilla en un patrón en abanico amplio.
2. Coloque la boquilla aproximadamente a 4-5 pies de distancia de la superficie de limpieza. Luego sostenga la boquilla en un ángulo de 45° grados con respecto a la superficie de limpieza. Dispare la pistola.
3. Varíe el ángulo de rociado del patrón en abanico y la distancia a la superficie de limpieza hasta lograr una óptima eficiencia de limpieza sin dañar la superficie.

INSTRUCCIONES PARA LIMPIAR LA BOQUILLA

Una boquilla obstruida o parcialmente obstruida puede provocar una reducción significativa del agua que sale por la boquilla y hacer que la unidad vibre al rociar.

Para limpiar la boquilla:

- Apague la unidad.
- Cierre el suministro de agua. Libere toda la presión atrapada en la manguera apretando el gatillo 2 ó 3 veces.
- Separe de la lanza la boquilla de conexión rápida.
- Gire la boquilla a la posición de chorro angosto. Esto abre las paletas de la turbina.
- Usando el limpiador de puntas que se incluye, o un sujetador de papeles desdoblado, introduzca el alambre en el orificio de la boquilla y muévelo hacia adelante y hacia atrás hasta quitar la obstrucción (vea la figura 11).



Figura 11

- Quite las obstrucciones adicionales pasando agua en dirección inversa a través de la boquilla. Para hacer eso, quite la boquilla de la lanza, ponga un extremo de la manguera de jardín (con el agua abierta) en la punta de la boquilla para expulsar agua y residuos por el orificio trasero de la boquilla.

DETERGENTES

El uso de detergentes puede reducir radicalmente el tiempo de limpieza y ayudar a eliminar las manchas resistentes. Algunos detergentes han sido diseñados específicamente para usar con lavadoras a presión en tareas de limpieza específicas. Estos detergentes tienen una densidad aproximadamente igual a la del agua. El uso de detergentes más espesos, como jabón para vajilla, obstruirá el sistema de inyección de productos

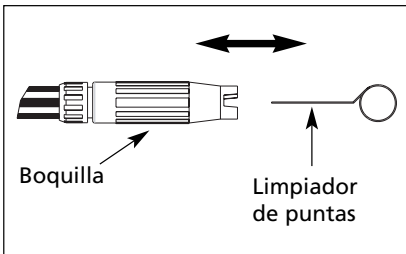
químicos y evitará la aplicación del detergente.

La potencia de limpieza de los detergentes está dada por su aplicación a una superficie y un tiempo de espera para que los productos químicos actúen sobre la suciedad y el tizne. Los detergentes funcionan mejor cuando se aplican a baja presión.

La combinación de la acción de los productos químicos y el enjuague de alta presión es muy eficaz. En superficies verticales, aplique el detergente comenzando desde abajo y avanzando hacia arriba. Esto evitará que el detergente se escurra hacia abajo dejando marcas. El enjuague de alta presión también se debe realizar desde abajo hacia arriba. En manchas particularmente resistentes, puede ser necesario usar un cepillo conjuntamente con los detergentes y el enjuague de alta presión.

Operación

El siguiente procedimiento de limpieza lo ayudará a organizar su tarea de limpieza y asegurará que logre los resultados más beneficiosos en la menor cantidad de tiempo.

1. Preparación de la superficie

Antes de comenzar un trabajo de limpieza con la lavadora a presión, es importante preparar la superficie a limpiar. Esto se hace quitando los muebles del área y asegurándose de que todas las ventanas y puertas estén bien cerradas. Además, debe asegurarse de que todas las plantas y árboles adyacentes al área de limpieza estén protegidos con un paño cobertor.

2. Enjuague inicial de alta presión

El siguiente paso es rociar la superficie de limpieza con agua para eliminar cualquier suciedad o tizne que se pueda haber acumulado sobre la superficie. Esto permitirá que el detergente actúe sobre la suciedad más profunda que se haya introducido dentro de la superficie de limpieza. Antes de apretar el gatillo de la pistola, ajuste la boquilla a un patrón en

abanico amplio y ajuste lentamente hasta lograr el patrón de rociado deseado. Esto lo ayudará a evitar aplicar un rociado demasiado concentrado sobre la superficie, lo cual podría dañarla.

3. Aplicación de detergente

Nota: use sólo detergentes formulados para lavadoras a presión. Pruebe el detergente en un área poco visible antes de usar.

1. Desenrosque las tapas de las botellas de detergente y llene las botellas con detergente.
Nota: las botellas se usan en forma independiente y se pueden llenar con detergentes diferentes.
2. Vuelva a poner las tapas en las botellas.
3. Seleccione el detergente a usar girando la perilla del selector que se encuentra en el frente de la unidad ya sea a "I" o "II".

4. Deslice la boquilla en abanico ajustable hasta la posición de baja presión y aplique el detergente de modo que cubra totalmente la superficie de limpieza. Aplique desde abajo hacia arriba para evitar que el detergente se escurra y deje marcas. Espere un par de minutos para que el detergente actúe sobre la suciedad y el tizne. Este es un buen momento para usar un cepillo para restregar suavemente las áreas más sucias. Nunca deje secar el detergente sobre la superficie de limpieza.

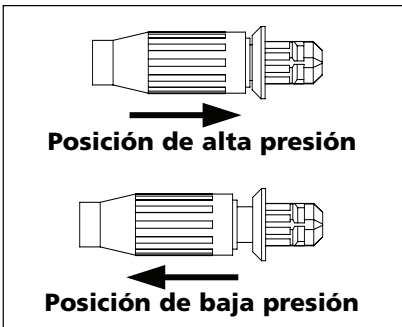

Nota: la inyección de detergente puede no funcionar con una manguera de extensión o con mangueras de reemplazo de más de 25 pies de longitud.

5. Para enjuagar o volver a la alta presión, suelte el gatillo y deslice la boquilla a la posición de alta presión.

4. Enjuague final

Comience el enjuague final desde abajo hacia arriba. Asegúrese de enjuagar minuciosamente la superficie y de eliminar todo el detergente.

5. Apagado

1. Asegúrese de enjuagar todo el detergente del sistema.
2. Apague el motor.
3. Cierre el suministro de agua.
4. Después de apagar el motor y cerrar el suministro de agua, apriete el gatillo para quitar la presión del sistema.
5. Después de cada uso, limpie todas las superficies de la lavadora a presión con un paño limpio y húmedo.

AVISO

NUNCA cierre el suministro de agua antes de apagar el motor. La bomba y/o el motor pueden sufrir daños graves.

PRECAUCION

NUNCA desconecte la manguera de descarga de alta presión de la máquina mientras el sistema esté presurizado. Para despresurizar, apague el motor, cierre el suministro de agua y apriete el gatillo 2 ó 3 veces.

Tabla de diagnóstico de problemas

Síntoma	Causa(s) posible(s)	Acción(es) a tomar
La lavadora a presión no se enciende	<ol style="list-style-type: none"> 1. La unidad está presurizada 2. Se disparó el GFCI 3. El enchufe no está bien conectado o el tomacorriente eléctrico está defectuoso 4. El cable de extensión es demasiado largo o el tamaño del cable es demasiado pequeño. 5. El suministro de voltaje principal es demasiado bajo 6. Se disparó el interruptor térmico de seguridad 	<ol style="list-style-type: none"> 1. Apriete el gatillo en la pistola 2. Presione el botón de reajuste en el enchufe 3. Revise el enchufe, el tomacorriente y los fusibles 4. Quite el cable de extensión 5. Verifique si el voltaje de suministro principal es adecuado 6. Apague la unidad y deje que el motor se enfríe
La bomba no alcanza la presión necesaria	<ol style="list-style-type: none"> 1. El filtro de entrada de agua está obstruido 2. La bomba está succionando aire de las conexiones de la manguera 3. La boquilla está gastada o no es del tamaño correcto 4. El tubo de descarga está obstruido o gastado 5. Las válvulas están obstruidas o gastadas 	<ol style="list-style-type: none"> 1. Limpie el filtro de entrada de agua 2. Verifique que las conexiones y el anillo de bloqueo estén adecuadamente ajustados 3. Llame al 1-800-330-0712 4. Llame al 1-800-330-0712 5. Llame al 1-800-330-0712
Presión fluctuante	<ol style="list-style-type: none"> 1. La bomba está succionando aire 2. La boquilla está obstruida 3. Las válvulas están sucias, gastadas o trabadas 4. Los sellos de agua están gastados 	<ol style="list-style-type: none"> 1. Verifique que las mangueras y las conexiones estén ajustadas 2. Limpie con el limpiador de puntas (vea las páginas 6 y 7) 3. Llame al 1-800-330-0712 4. Llame al 1-800-330-0712
El motor se detiene abruptamente	<ol style="list-style-type: none"> 1. El cable de extensión es demasiado largo o el tamaño del cable es demasiado pequeño. 2. El interruptor térmico de seguridad se disparó debido a un sobrecalentamiento 	<ol style="list-style-type: none"> 1. Quite el cable de extensión 2. Verifique que el voltaje de suministro principal corresponda con las especificaciones
No hay succión del detergente	<ol style="list-style-type: none"> 1. La boquilla de la lanza no está en la posición de baja presión 2. Se está usando una manguera de extensión de alta presión o la manguera de alta presión es demasiado larga 3. El inyector está obstruido en la bomba 	<ol style="list-style-type: none"> 1. Deslice la boquilla de la lanza a la posición de baja presión (vea la página 6) 2. Retire la manguera de extensión de alta presión o use una manguera de alta presión de menos de 25 pies de largo 3. Llame al 1-800-330-0712
La unidad comienza a largar humo	Motor sobrecalentado, sobrecargado o dañado	Apague la unidad y llame al 1-800-330-0712

Para Ordenar Repuestos o Asistencia Técnica, Sírvase Llamar al Distribuidor Más Cercano a Su Domicilio

Dirija toda la correspondencia a:
Campbell Hausfeld
Attn: Customer Service
100 Mundy Memorial Drive
Mt. Juliet, TN 37122 U.S.A.

Sírvase proporcionar la siguiente información:
-Número de modelo
-Número de serie (si lo hubiera)
-Descripción y número del repuesto,
según se indica en la lista de repuestos.

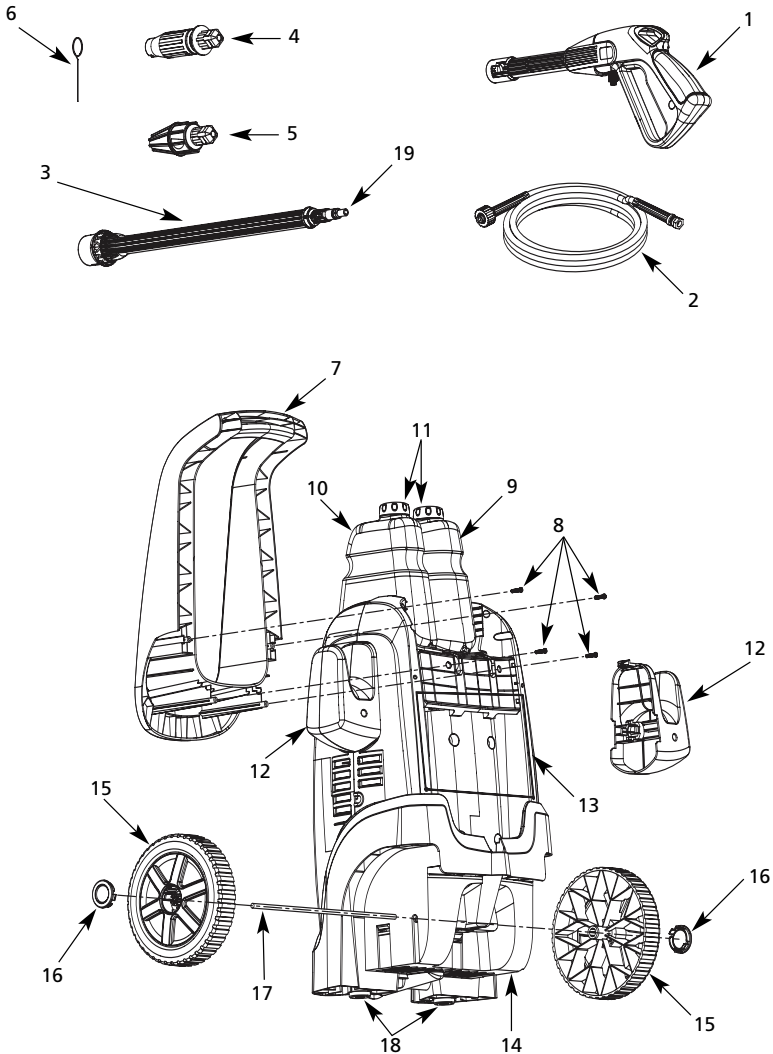

No de Ref.	Descripción	Número del Repuesto	Ctd.
1	Pistola	PM344400SV	1
2	Manguera	PM344420SV	1
3	Lanza de conexión rápida	PM343311SV	1
4	Boquilla en abanico de conexión rápida	PM343316SV	1
5	Boquilla turbo de conexión rápida	PM343313SV	1
6	Limpiador de puntas	PM008500AV	1
7	Mango	PM344401SV	1
8	Paquete de ferretería	PM344402SV	1
9	Botella de detergente del lado izquierdo "I"	PM344403SV	1
10	Botella de detergente del lado derecho "II"	PM344404SV	1
11	Tapa de la botella de detergente	PM344405SV	2
12	Soporte del cable	PM344406SV	2
13	Bolsa de red	PM344407SV	1
14	Base	PM344408SV	1
15	Rueda	PM344409SV	2
16	Tapacubos	PM344410SV	2
17	Eje	PM344411SV	1
18	Pata de goma	PM344412SV	2
19	Anillo en O	PM232200SV	1

Instrucciones de montaje y lista de piezas

Garantía limitada

1. **DURACIÓN** : A partir de la fecha de compra por parte del comprador original del modo siguiente :
Un año.
2. **QUIÉN OTORGA ESTA GARANTÍA (GARANTE)** : Campbell Hausfeld / Scott Fetzer Company,
100 Mundy Memorial Drive, Mt. Juliet, TN, 37122, Teléfono: (800) 330-0712
3. **QUIÉN RECIBE ESTA GARANTÍA (COMPRADOR)** : El comprador original (sin fines de reventa) de la lavadora a presión Campbell Hausfeld.
4. **QUÉ PRODUCTOS ESTÁN CUBIERTOS POR ESTA GARANTÍA** : Toda lavadora a presión Campbell Hausfeld proporcionada o fabricada por el Garante.
5. **QUÉ ESTÁ CUBIERTO POR ESTA GARANTÍA** : Defectos importantes en el material y en la mano de obra que ocurran durante la duración del período de garantía con las excepciones que se detallan a continuación. La garantía cubre también los artículos de desgaste normal por un período de 90 días de la fecha de compra original contra defectos de material y mano de obra. Estos artículos de desgaste normal incluyen mangueras de alta presión, sellos de agua y aceite, anillos en O, válvulas, lanzas y boquillas de rociado.
6. **QUÉ NO ESTÁ CUBIERTO POR ESTA GARANTÍA** :
 - A. Las garantías implícitas, incluyendo aquellas de comercialización y APTITUD PARA UN PROPÓSITO ESPECÍFICO, ESTÁN LIMITADAS DESDE LA FECHA DE COMPRA ORIGINAL SEGÚN SE ESTABLECE EN LA DURACIÓN. Si esta lavadora a presión es empleada para uso comercial, industrial o alquiler, la garantía será aplicable durante 90 (noventa) días a partir de la fecha de compra. En algunos estados no se permiten las limitaciones a la duración de una garantía implícita, por lo cual las limitaciones antedichas pueden no ser aplicables en su caso.
 - B. CUALQUIER PÉRDIDA, DAÑO O GASTO INCIDENTAL, INDIRECTO O CONSECUENTE QUE PUEDA RESULTAR DE CUALQUIER DEFECTO, FALLA O MAL FUNCIONAMIENTO DE LA LAVADORA A PRESIÓN CAMPBELL HAUSFELD. En algunos estados no se permiten la exclusión ni la limitación de los daños incidentales o consecuentes, por lo cual la limitación o exclusión antedichas pueden no ser aplicables en su caso.
 - C. Cualquier fallo que sea el resultado de daños de envío, accidente, abuso, negligencia por parte del comprador o si éste no instala y hace funcionar la lavadora a presión de acuerdo con las instrucciones proporcionadas en el (los) manual(es) del propietario que se entrega(n) con el producto.
 - D. Servicio previo a la entrega, es decir, armado, aceite o lubricantes y ajuste.
 - E. Artículos o servicios que normalmente se necesitan para el mantenimiento de la lavadora a presión.
 - F. El motor a gasolina y sus componentes que están expresamente excluidos de la cobertura según esta garantía limitada. Dichos componentes deben ser devueltos por el comprador al fabricante original o a sus estaciones de reparación autorizadas para servicio.
 - G. Artículos adicionales no cubiertos por la garantía:
 1. Cepillos del motor (solo modelos eléctricos).
 2. Defectos estéticos que no interfieren con la funcionalidad.
 3. Componentes oxidados.
 4. Desgaste de la bomba o daños de las válvulas causados por el uso de un aceite inadecuado, contaminación del aceite o por no seguir las pautas de mantenimiento de lubricación adecuadas.
7. **RESPONSABILIDAD DEL GARANTE EN VIRTUD DE ESTA GARANTÍA** : Según elija el Garante, la reparación o el reemplazo de la lavadora a presión o los componentes que estén defectuosos, que hayan funcionado en forma inadecuada o que no hayan cumplido con su función dentro de la duración del período de la garantía.
8. **RESPONSABILIDAD DEL COMPRADOR EN VIRTUD DE ESTA GARANTÍA** :
 - A. Proporcionar comprobante de compra fechado y registros de mantenimiento.
 - B. Entregar o enviar la lavadora a presión o el componente Campbell Hausfeld al Centro de servicio autorizado Campbell Hausfeld más cercano. Los costos de flete, si los hubiera, correrán por cuenta del comprador.
 - C. Emplear un cuidado razonable para el manejo y el mantenimiento de la lavadora a presión, según se describe en el (los) manual(es) del propietario.
9. **EN QUÉ CASOS EL GARANTE PROPORCIONARÁ REPARACIÓN O REEMPLAZO EN VIRTUD DE ESTA GARANTÍA** : La reparación o el reemplazo serán establecidas y se llevarán a cabo de acuerdo con el flujo de trabajo normal en la instalación de servicio, y dependerá de la disponibilidad de piezas de repuesto.

Esta garantía limitada se aplica únicamente en los EE.UU., Canadá y México, y le proporciona derechos legales específicos. Puede que también tenga otros derechos que pueden variar de un estado a otro, o de un país a otro.
