

Instruction Sheet

Note: Before removing old pump, note adapter plate between pump and engine. The new pump may not require this adapter plate; it may mount directly to the engine.

1. Remove four socket bolts holding pump to adapter plate.
2. Slide old pump away from engine shaft. Keep small rectangular shaft key to reuse on new pump.
3. Remove four socket bolts and washers holding adapter plate.
4. Tip: Before installing pump, it is best to apply a copper based anti-seize compound to the engine shaft. This allows easier removal of the pump from the engine in the future.
 - a. Hold rectangular shaft key in place on engine shaft keyway.
 - b. Align keyway of pump shaft with engine shaft keyway.
 - c. Slide pump onto engine shaft.

Note: Make sure hose connections of pump are facing to the side for easy access.

- d. Insert new hex head bolts through new lock washers, then through mounting holes of pump. Hand tighten. Make sure mounting area of pump is all the way against mounting pads of engine, then tighten four bolts. Torque to 160 in-lbs.

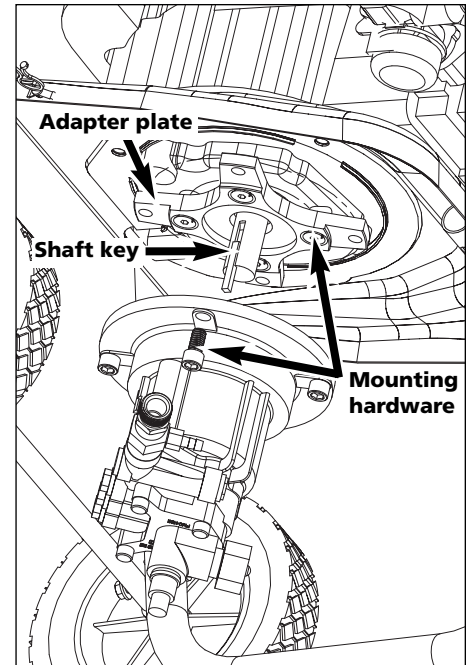

Vertical pump with adapter

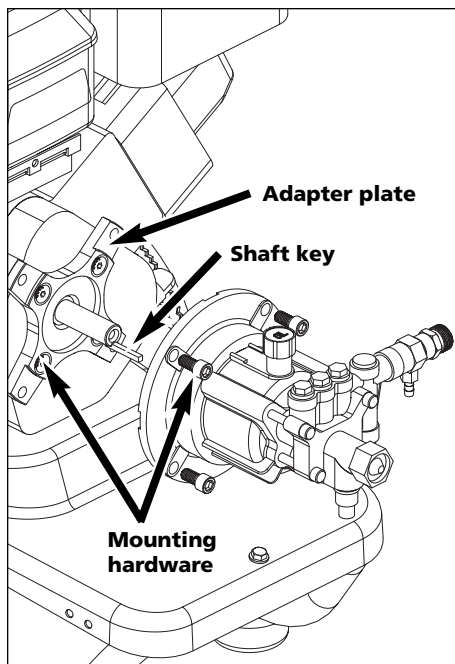

Horizontal pump with adapter

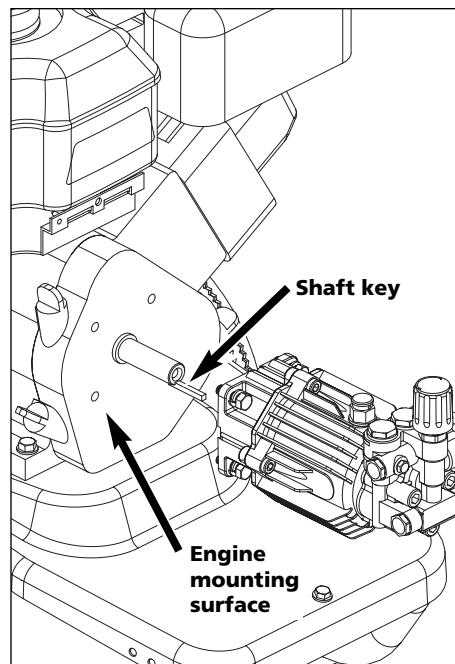

Horizontal pump without adapter

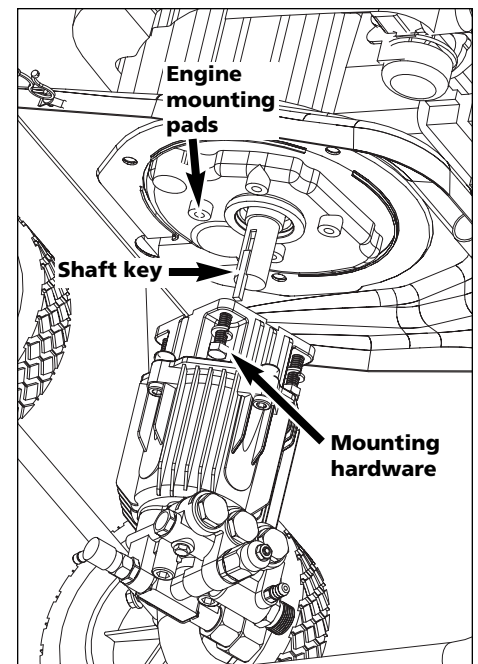

Vertical pump without adapter

Feuillet d'Instructions

Remarque : Avant de retirer la vieille pompe, notez la plaque d'adaptation entre la pompe et le moteur. La nouvelle pompe n'aura peut-être pas besoin de cette plaque d'adaptation; elle pourrait se monter directement sur le moteur.

1. Retirez les quatre boulons barillets retenant la pompe à la plaque d'adaptation.
2. Glissez la vieille pompe en l'éloignant de l'arbre moteur. Gardez la petite clavette d'arbre rectangulaire afin de la réutiliser sur la nouvelle pompe.
3. Retirez les quatre boulons barillets et les rondelles retenant la plaque d'adaptation.
4. Conseil : avant d'installer la pompe, il est préférable d'appliquer un antigrippant à base de cuivre à l'arbre du moteur. Ceci permet de retirer plus facilement la pompe du moteur à l'avenir.
 - a. Tenez la clavette d'arbre rectangulaire en place sur la rainure de l'arbre du moteur.
 - b. Alignez la rainure de l'arbre de la pompe avec la rainure de l'arbre du moteur.
 - c. Glissez la pompe sur l'arbre moteur.

Note : Assurez-vous que les raccords de boyaux de pompe sont face au côté pour en faciliter l'accès.
 - d. Insérez les nouveaux boulons à tête hexagonale dans les nouvelles rondelles de blocage, puis dans les trous de montage de la pompe. Resserrez à la main. Assurez-vous que l'endroit de montage de la pompe est bien contre les patins de montage du moteur, puis resserrez les quatre boulons. Mettez au couple jusqu'à 160 po-lb.

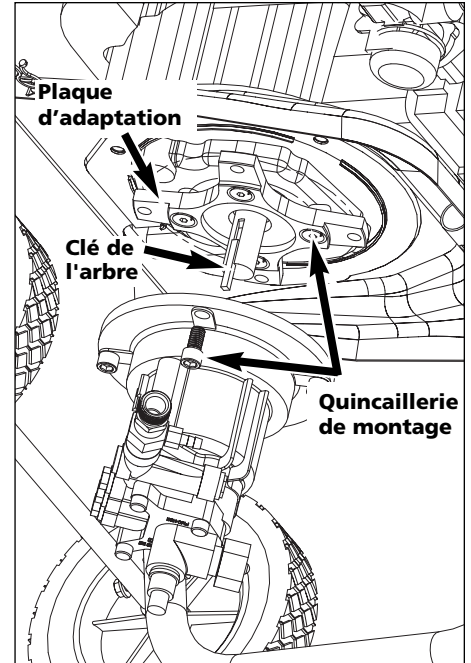

Pompe verticale avec adaptateur

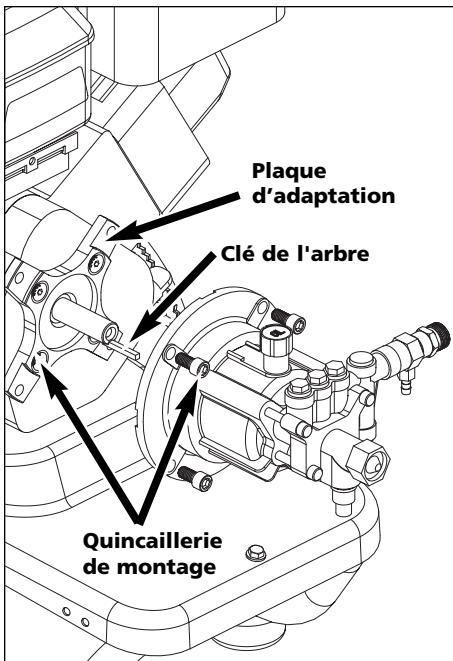

Pompe horizontale avec adaptateur

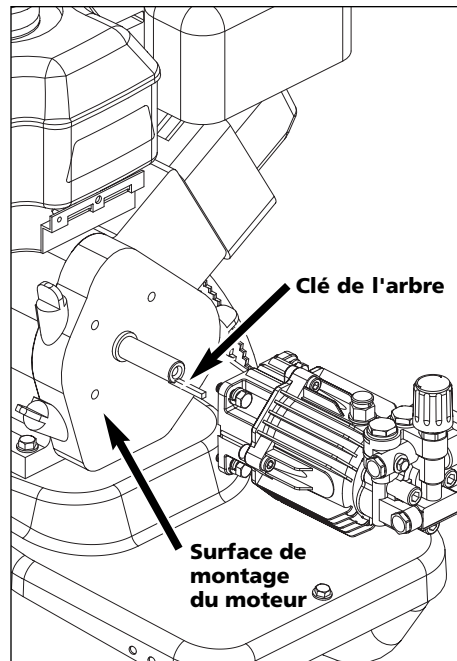

Pompe horizontale sans adaptateur

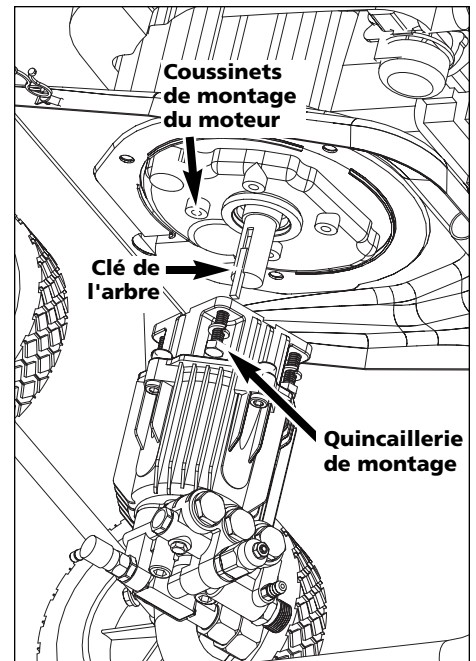

Pompe verticale sans adaptateur

Hoja de Instrucciones

Nota: Antes de quitar la bomba antigua, preste atención a la placa adaptadora entre la bomba y el motor. Es posible que la nueva bomba no necesite esta placa adaptadora; puede que se coloque directamente sobre el motor.

1. Quite los cuatro pernos de cubo que sostienen la bomba a la placa adaptadora.
2. Deslice la bomba antigua separándola del eje del motor. Guarde la llave pequeña del eje rectangular para volver a usarla con la bomba nueva.
3. Quite los cuatro pernos de cubo y las arandelas que sostienen la placa adaptadora.
4. Consejo: Antes de instalar la bomba, es mejor aplicar al eje un compuesto antiadherente a base de cobre. Esto permitirá en el futuro quitar más fácilmente la bomba del motor.
 - a. Sostenga la llave del eje rectangular en su lugar sobre la ranura del eje del motor.
 - b. Alinee la ranura del eje de la bomba con la ranura del eje del motor.
 - c. Deslice la bomba sobre el eje del motor.

Nota: Asegúrese de que las conexiones de la manguera de la bomba queden a un lado para facilitar el acceso a las mismas.

- d. Inserte pernos de cabeza hexagonal nuevos a través de las arandelas de presión nuevas y luego a través de los orificios de montaje de la bomba. Apriételos manualmente. Asegúrese de que el área de montaje de la bomba quede contra los tacos de montaje del motor, luego apriete los cuatro pernos, con una torsión de 160 pulgadas por libra.

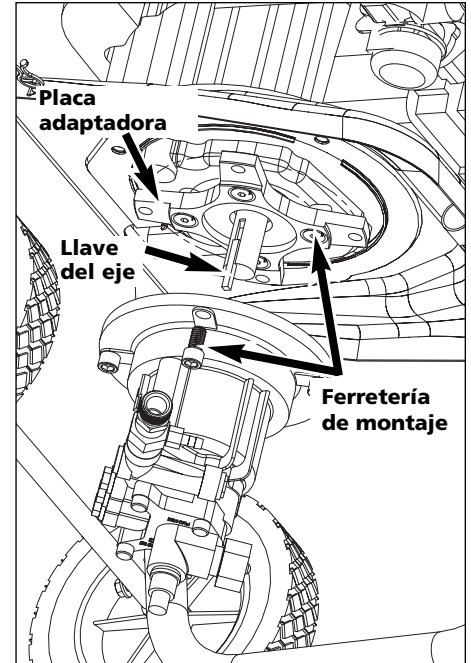

Bomba vertical con adaptador

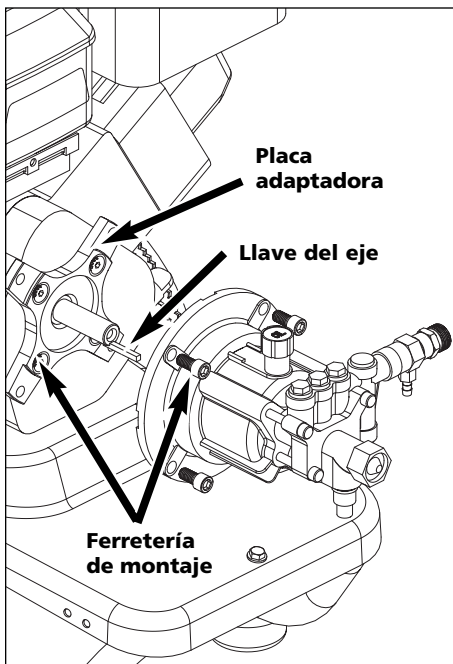

Bomba horizontal con adaptador

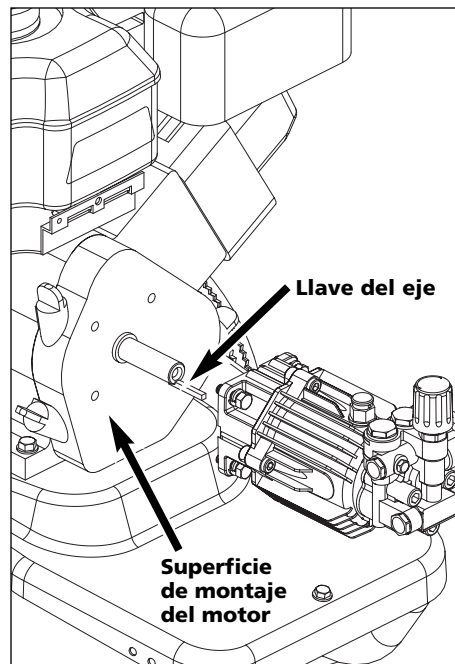

Bomba horizontal sin adaptador

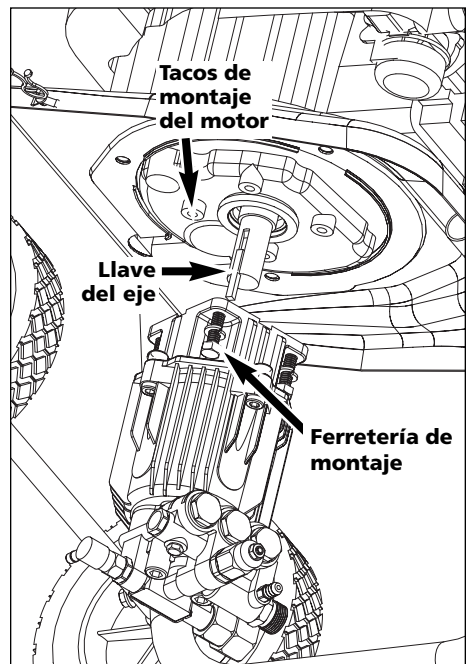

Bomba vertical sin adaptador

