

Cordless Framing Nailer

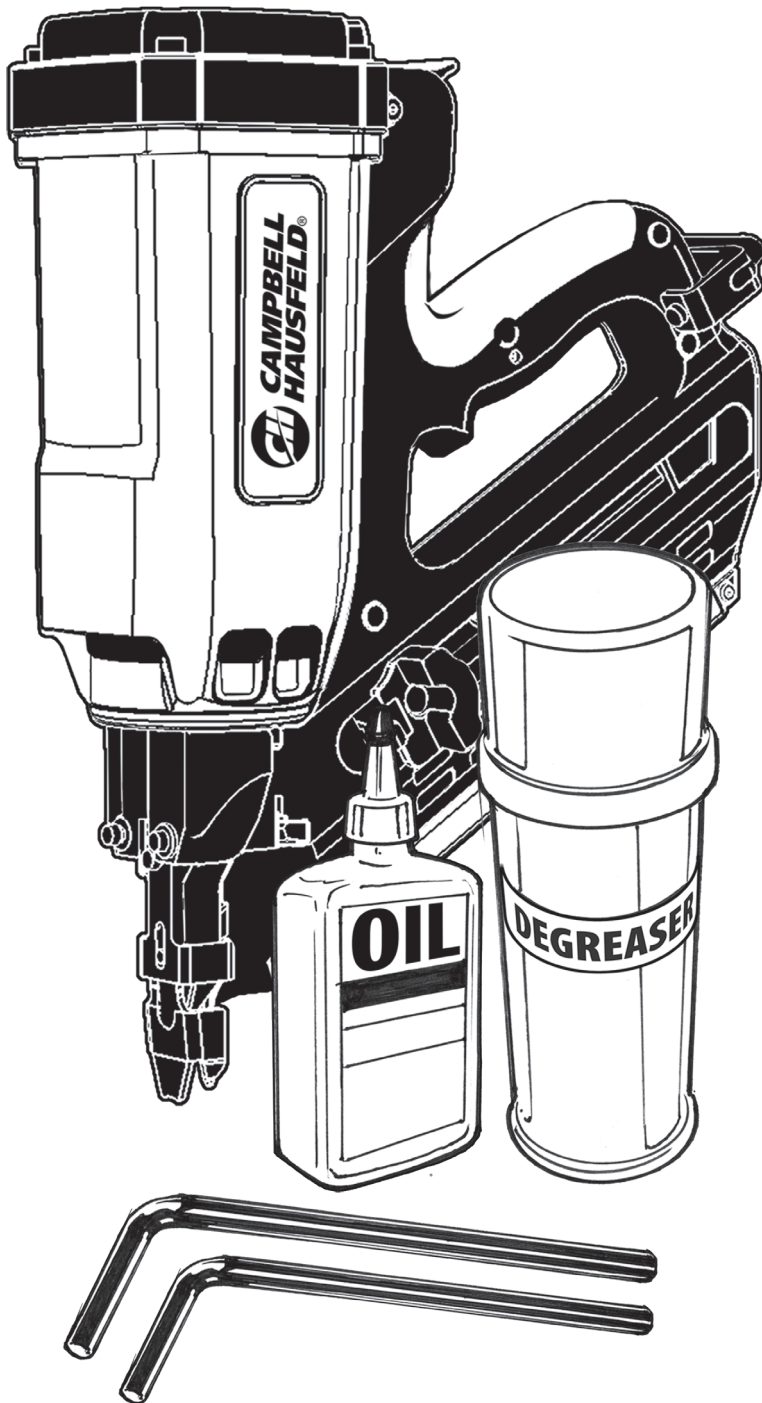

This manual provides an easy and effective way to clean this tool. Regular cleaning will maintain reliable operation, extend part life, and provide maximum nail driving power.

You will need the following items to complete this cleaning procedure:

- ◆ Allen wrenches
- ◆ Oil
- ◆ Degreaser cleaner

The hex key wrenches and lubricating oil provided in the tool case are essential for the cleaning process. Please locate the hex key wrenches and oil in the case before beginning this cleaning process.

We recommend that an aerosol degreaser cleaner (sold separately) be used for the cleaning process. Make sure that the degreaser cleaner you have selected to use will not damage rubber. The o-ring seals of this tool are made of a rubber compound. Chemical damage to these o-rings may result in the tool being made inoperable. Always follow the manufacturer's warnings and instructions when using a cleaning solution.

▲ WARNING *Cleaning solutions are flammable and can ignite if sprayed at a heat source. Never spray any cleaner on this tool unless the tool has been allowed to cool down.*



Safety Guidelines

This manual contains information that is very important to know and understand. This information is provided for SAFETY and to PREVENT EQUIPMENT PROBLEMS. To help recognize this information, observe the following symbols.

⚠ DANGER *Danger indicates an imminently hazardous situation which, if not avoided, WILL result in death or serious injury.*

⚠ WARNING *Warning indicates a potentially hazardous situation which, if not avoided, COULD result in death or serious injury.*

⚠ CAUTION *Caution indicates a potentially hazardous situation which, if not avoided, MAY result in minor or moderate injury.*

NOTICE *Notice indicates important information, that if not followed, may cause damage to equipment.*

NOTE: Information that requires special attention.

Safety Symbols

The following Safety Symbols appear throughout this manual to alert you to important safety hazards and precautions.



Risk of Fire



Risk of Shock



Risk of Personal Injury



Risk of Explosion



Risk of Fumes

Daily Cleaning

AIR FILTER

- a. Open fuel cell door.
- b. Remove air intake cover (grille) by pressing on grille and turning grille slightly out toward the top of the tool.
- c. The filter is held in place by the grille; filter should lift out of place easily. Remove all large particulates from the grille and wash with a mild soap and water. Check and clean the filter on a regular basis. We recommend cleaning the filter every other day and before tool is placed in storage for any long period of time.
- d. Place filter back in original position and snap grille back into original position. Close fuel cell door.

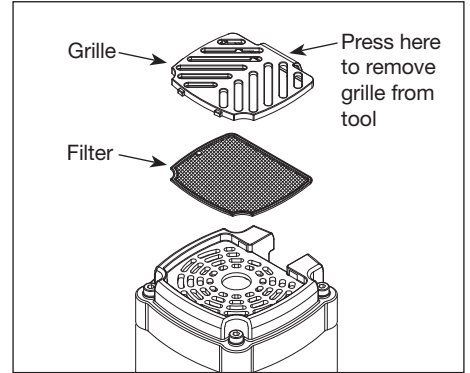

Figure 1

Regular Use Cleaning

MOTOR, HANDLE, AND MAGAZINE SEPARATION

⚠ DANGER

Remove all fasteners, fuel cell, and battery prior to servicing tool.

Failure to remove fasteners, fuel cell, and battery can lead to serious personal injury. Never attempt to service or repair this tool while tool is loaded.



1. Use the 4mm hex key wrench to remove the magazine and handle assembly. Remove the two socket head cap screws from the nose piece (see Figure 2).
2. Pivot the magazine and handle assembly away from the motor assembly (see Figure 2).
3. Remove the cap and air filter. Unscrew the four socket head cap screws (see Figure 3).
4. Gently tilt the handle and magazine assembly away from the motor assembly. Pull the two assemblies apart (see Figure 4).

⚠ CAUTION *Carefully separate these two assemblies. Make sure that the fan does not scratch the combustion chamber. Carefully set the handle and magazine assembly down so that you do not damage the fan blades or bend the fan motor shaft.*

The tool is now separated into two assemblies, allowing access to the individual areas that require periodic cleaning and lubrication.

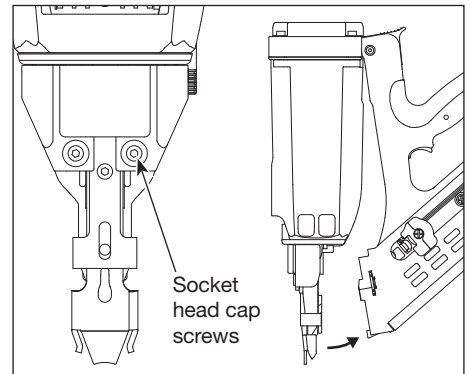

Figure 2

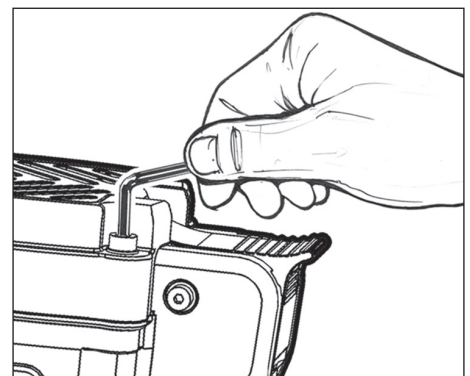

Figure 3

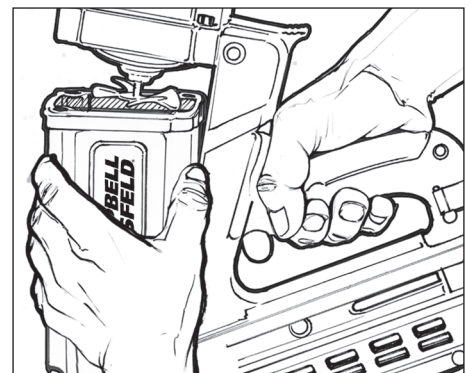

Figure 4

Regular Use Cleaning (Continued)

Set the handle and magazine assembly aside.

CYLINDER HEAD

1. Without putting any pressure on the fan blade, hold the cylinder head o-ring with your thumb and index finger of one hand, and pull the o-ring out of the groove by applying light pressure while pulling (see Figure 5).
2. Gently pull the o-ring out of the groove and over the fan (see Figure 6). Wipe the o-ring clean with a soft cloth. Spray a light amount of degreaser cleaner on the cloth to help remove any residue. Repeat as necessary to remove any build-up that remains on the o-ring.
3. In a well-ventilated area, spray the cylinder head with degreaser cleaner. Allow the dirt and debris to drip off onto a rag or cloth (see Figure 7).



NOTICE Do NOT let excessive spray or dirty cleaning solution run into the handle. It is recommended to drape a cloth over the open section of the tool to prevent excessive spray or dirty cleaning solution from entering the handle.

NOTICE Fully clear off remaining residues from the spark plug gap area as an excess of deposits or fluids left there may inhibit proper sparking.

4. Using a clean cloth, wipe off all remaining cleaner and/or dirt. Make sure the o-ring groove and spark plug are completely clean and clear of debris (see Figure 8). Repeat step 3 and 4 to remove any remaining dirt or residue.
5. Reinstall the o-ring, and thoroughly lubricate with the provided oil from the case. Make sure oil is applied evenly around entire o-ring (see Figure 9). Use a clean cloth to wipe up any excessive oil.

NOTE: The lubricating oil provided is formulated for use in this tool. The use of other types of lubricants may cause build-up of combustible residue or result in part failure. If additional oil is needed, use a SAE 20 or sewing machine oil.

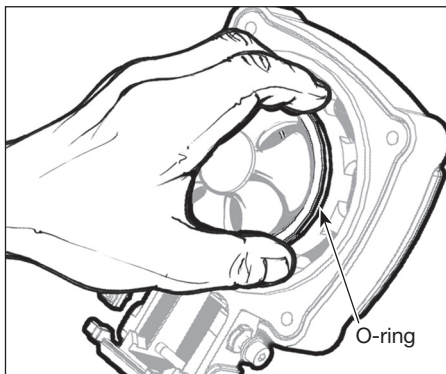

Figure 5

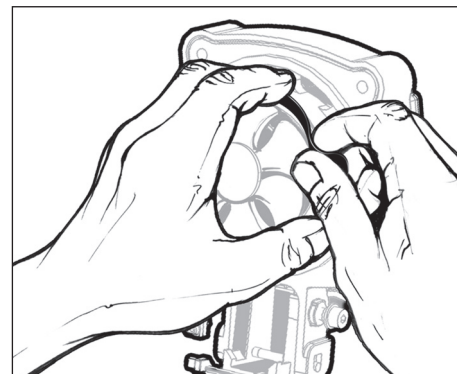

Figure 6

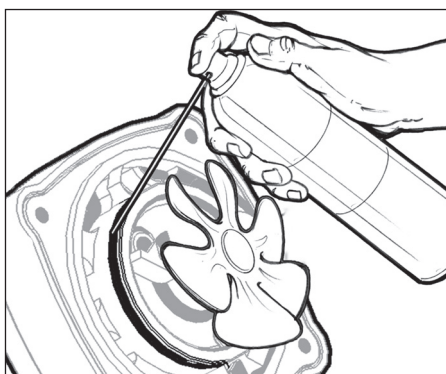

Figure 7

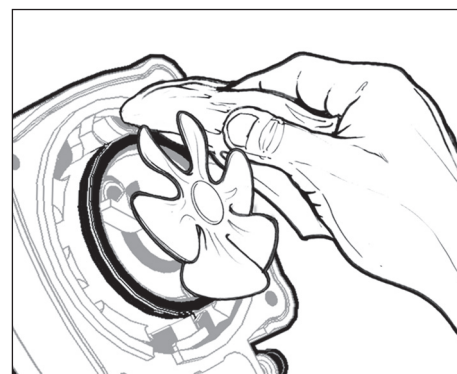

Figure 8

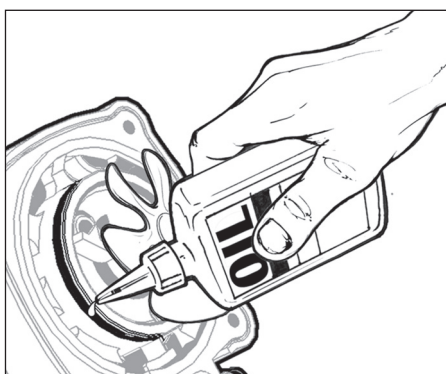

Figure 9

Regular Use Cleaning (Continued)

MOTOR ASSEMBLY

1. Push the piston assembly to the “down” position using the handle of a screwdriver, hammer, or other non-metallic handle with no sharp edges. (see Figure 10).
2. With the motor assembly turned upwards, spray a liberal amount of the degreaser cleaner inside the sleeve and combustion chamber (see Figure 11). Let the excess degreaser cleaner, dirt, and debris drain out onto a rag.
3. Use a clean cloth to wipe off remaining degreaser cleaner and dirt (see Figure 12). Repeat step 2 to remove heavy deposits or remaining residue.
4. With motor assembly tilted up, squeeze 4 or 5 drops of oil into drive cylinder. Rotate the motor assembly while adding 5 or 6 drops of oil onto lower lip of combustion chamber (see Figure 13). Ensure that the oil is evenly distributed around the drive cylinder and lip.
5. Hold the motor assembly upright. Push the motor assembly down against a solid surface and release several times to allow oil in combustion chamber to be evenly distributed (see Figure 14).
6. Manually push the work contact element up and down several times to distribute the oil in the drive cylinder evenly (see Figure 15).
7. Tilt the motor assembly upwards and apply 3 or 4 drops of oil evenly spaced around the top of the combustion chamber. Spread the oil evenly using your fingertip (see Figure 16).
8. Reassemble the tool. Reverse the order of separation instructions given in the **MOTOR, HANDLE, AND MAGAZINE SEPARATION** section.

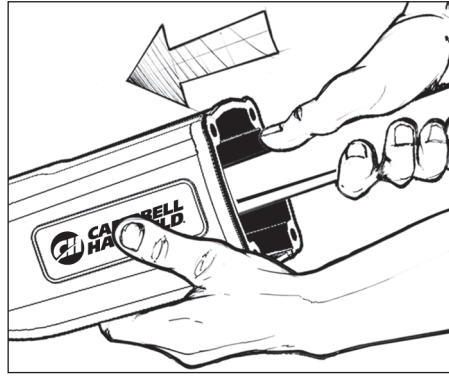

Figure 10 - Use handle of a tool

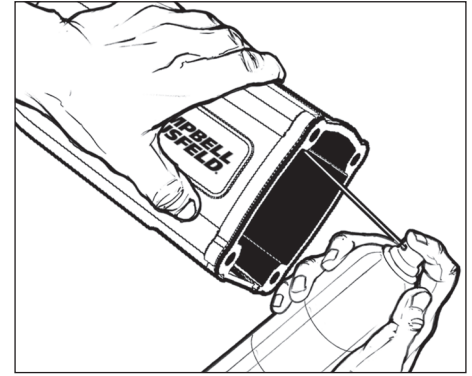

Figure 11

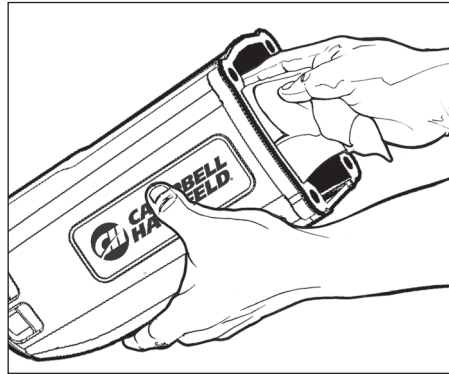

Figure 12

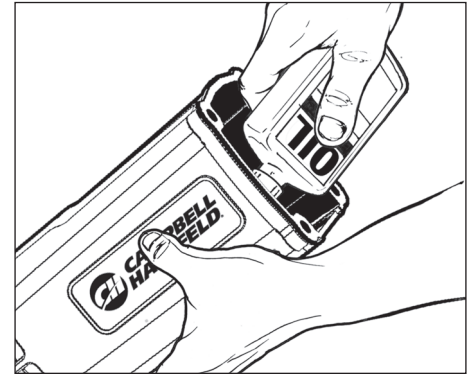

Figure 13

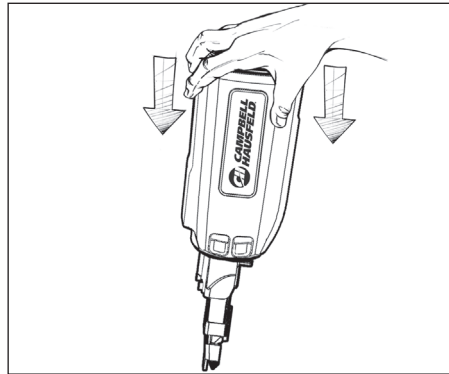

Figure 14

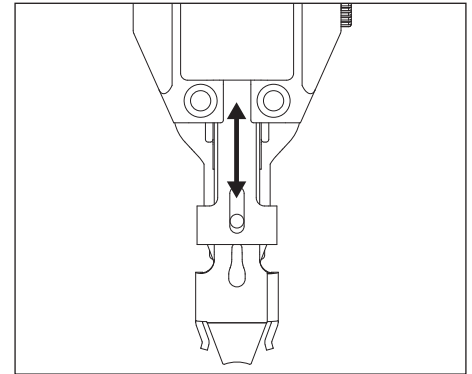

Figure 15

⚠ DANGER *Do not operate the tool unless the head screws, filter, and cap are securely attached to the housing. Operating the tool with loose or missing head screws can result in the escape of burning gases, tool damage, and injury to tool user and property.*

NOTE: After the tool is completely assembled and all screws are tightened, test the tool for proper operation. Some smoke may be noticeable from the exhaust ports on the first few cycles as excess oil is burned off. Consult the operating manual for instructions if the tool malfunctions.

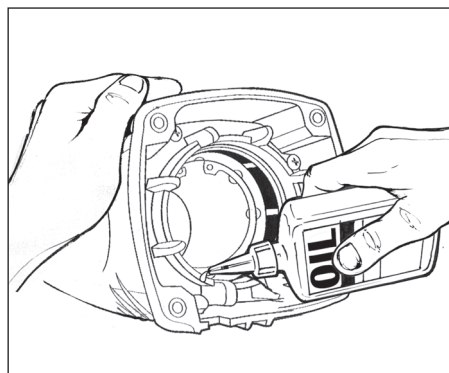

Figure 16

Cleaning Schedule

The maintenance interval for cleaning this tool will depend upon the number of fasteners driven per week and the conditions under which the tool is used.

When the tool is used in a dirty environment or at high nailing rates, cleaning should be done more often.

This chart can be used as a guide to establish the correct cleaning schedule for the type of use the tool is getting. If the tool becomes excessively dirty between scheduled cleanings, reduce the period of time between cleanings. If the tool is not in need of cleaning at the scheduled time, increase the period of time between cleanings.

If you have any questions regarding this chart or cleaning instructions, contact Campbell Hausfeld at 1-800-543-6400 for assistance.

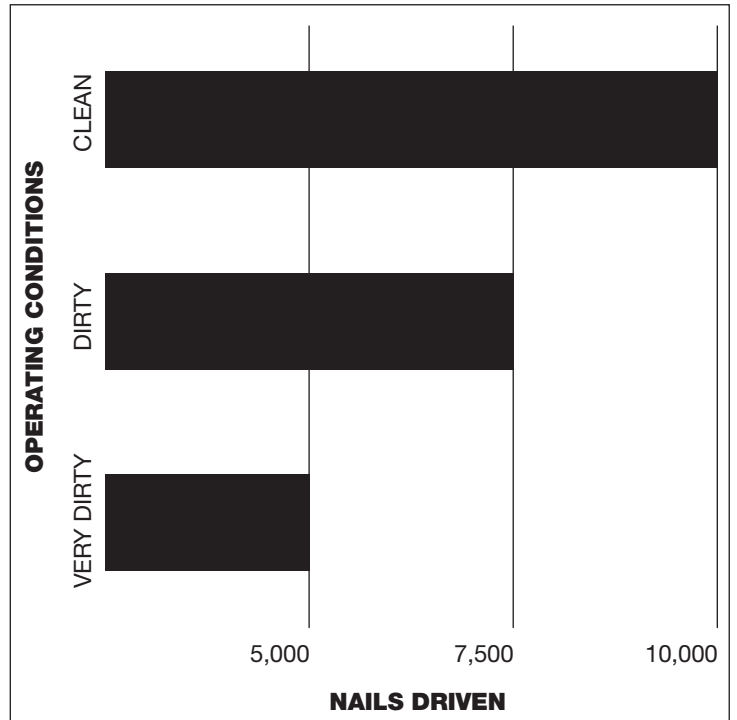

Cloueuse d'Encadrement sans Fil

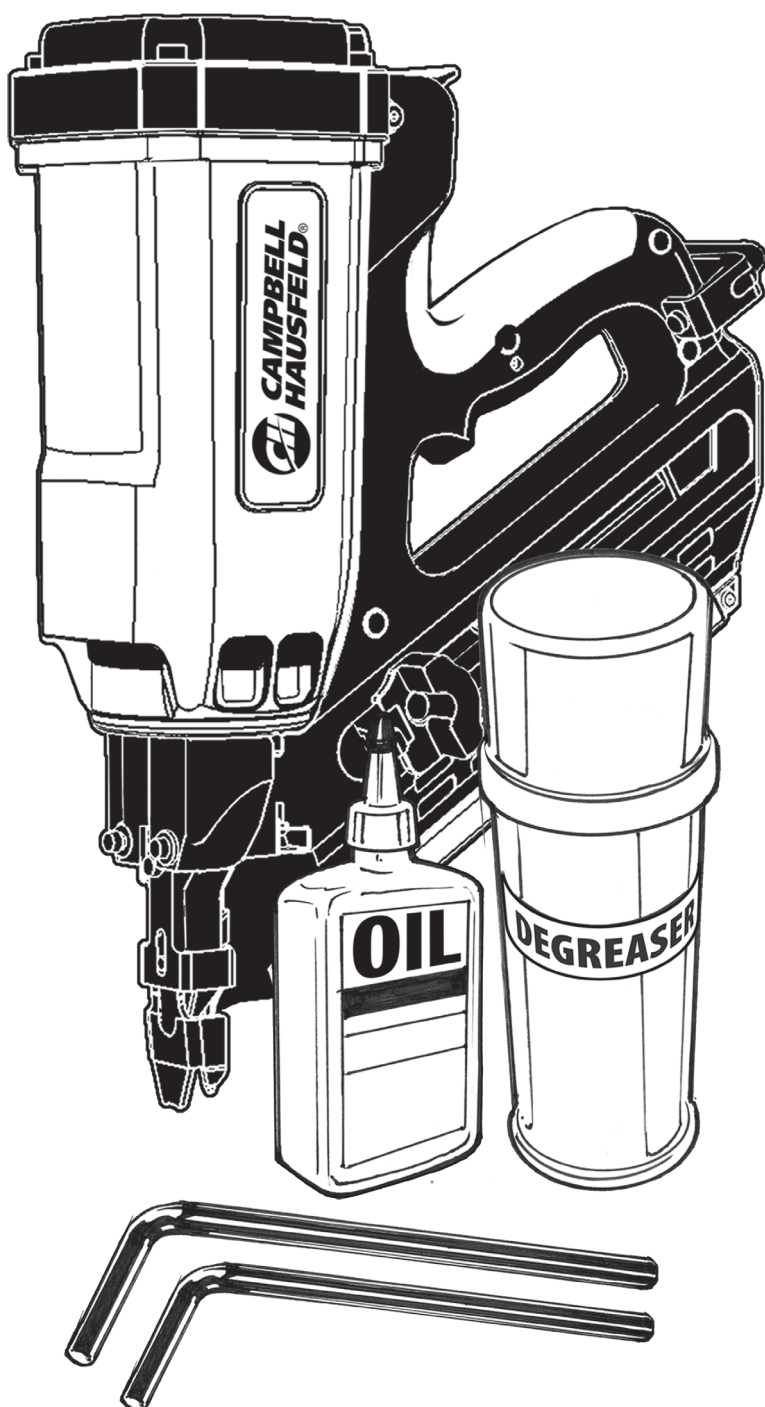

Ce manuel indique une manière facile et efficace de nettoyer l'outil. Un nettoyage régulier maintiendra un fonctionnement fiable, prolongera la durée de vie des pièces et fournira une puissance maximale pour la pose des clous.

Les articles suivants sont nécessaires pour mener à bien la procédure de nettoyage :

- ◆ Clés à six pans
- ◆ Huile
- ◆ Nettoyant dégraissant

Les clés hexagonales et l'huile lubrifiante fournies dans l'étui de l'outil sont essentielles au processus de nettoyage. Veuillez trouver la clé hexagonale et l'huile se trouvant dans l'étui avant d'effectuer le nettoyage.

Nous recommandons l'utilisation d'un nettoyant dégraissant en aérosol (vendu séparément) pour effectuer le nettoyage. S'assurer que le nettoyant dégraissant que vous avez choisi d'utiliser n'endommagera pas le caoutchouc. Les joints toriques de cet outil sont fabriqués à base d'un composé de caoutchouc. Des dommages de nature chimique à ces joints toriques pourraient rendre l'outil inutilisable. Toujours suivre les avertissements et instructions du fabricant lorsque vous utilisez une solution de nettoyage.

⚠ AVERTISSEMENT

Les solutions de nettoyage sont inflammables et peuvent prendre feu si elles sont vaporisées sur une source de chaleur. Ne jamais vaporiser de nettoyant sur cet outil sans l'avoir laissé refroidir.



Directives de Sécurité

Ce manuel contient de l'information très importante qui est fournie pour la SÉCURITÉ et pour ÉVITER LES PROBLÈMES D'ÉQUIPEMENT. Rechercher les symboles suivants pour cette information.

▲ DANGER *Danger indique une situation dangereuse imminente qui MÈNERA à la mort ou à des blessures graves si elle n'est pas évitée.*

▲ AVERTISSEMENT *Avertissement indique une situation potentiellement dangereuse qui, si elle n'est pas évitée, POURRAIT mener à la mort ou à de graves blessures.*

▲ ATTENTION *Attention indique une situation potentiellement dangereuse qui, si elle n'est pas évitée, PEUT mener à des blessures mineures ou modérées.*

AVIS *Avis indique de l'information importante qui pourrait endommager l'équipement si elle n'est pas respectée.*

IMPORTANT : Information qui exige une attention spéciale.

Symboles de sécurité

Les symboles de sécurité suivants apparaissent dans l'ensemble de ce manuel pour vous aviser des dangers et précautions importants de sécurité.



Risque d'incendie



Risque de choc



Risque de blessure



Risque d'explosion

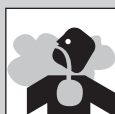

Présence possible de vapeurs

Nettoyage Journalier

FILTRE D'AIR

- Ouvrir la trappe de la pile à combustible.
- Retirer le couvercle de la prise d'air (grille) en pressant sur la grille et en la tournant légèrement vers le dessus de l'outil.
- Le filtre est maintenu en place par la grille; le filtre devrait se retirer facilement. Retirer toutes les grosses particules de la grille et nettoyer au savon doux et à l'eau. Vérifier et nettoyer le filtre régulièrement. Nous recommandons de nettoyer le filtre tous les deux jours et avant que l'outil soit entreposé pendant une longue période de temps.
- Remettre le filtre dans sa position initiale et enclencher la grille dans sa position initiale. Fermer la trappe de la pile à combustible.

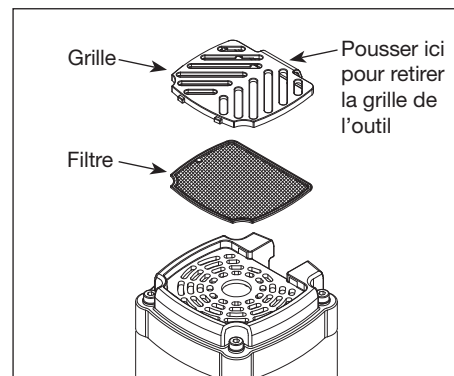

Figure 1

Nettoyage pour une Utilisation Régulière

SÉPARATION DU MOTEUR, DU MANCHE ET DU CHARGEUR

▲ DANGER

Retirer toutes les attaches, la pile à combustible et la batterie avant de procéder à l'entretien de l'outil. Le fait de ne pas retirer les attaches, la pile à combustible et la batterie peut causer de graves blessures. Ne jamais essayer d'effectuer l'entretien de cet outil ou de le réparer lorsqu'il est chargé.



- Utiliser une clé hexagonale de 4 mm pour retirer l'assemblage du chargeur et du manche. Retirer les deux vis d'assemblage à tête creuse de la buse (voir la figure 2).
- Faire pivoter l'assemblage du chargeur et du manche loin de l'assemblage du moteur (voir la figure 2)
- Retirer le cache et le filtre à air. Dévisser les quatre vis d'assemblage à tête creuse (voir la figure 3).
- Incliner avec précaution l'assemblage du manche et du magazine loin de l'assemblage du moteur. Séparer les deux assemblages (voir la figure 4).

▲ ATTENTION *Séparer soigneusement ces deux assemblages.*

S'assurer que le ventilateur ne raje pas la chambre de combustion. Déposer soigneusement l'assemblage du manche et du chargeur pour ne pas endommager les pales du ventilateur ou couder l'arbre du moteur du ventilateur.

L'outil est maintenant séparé en deux assemblages permettant l'accès aux zones individuelles qui nécessitent un nettoyage et une lubrification régulières.

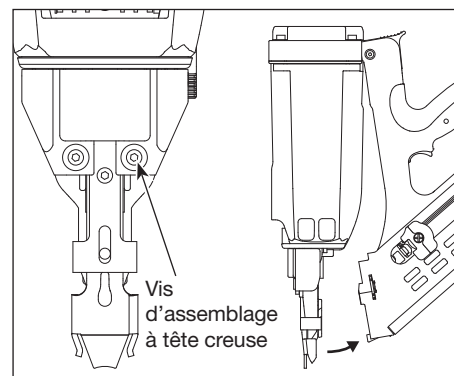

Figure 2

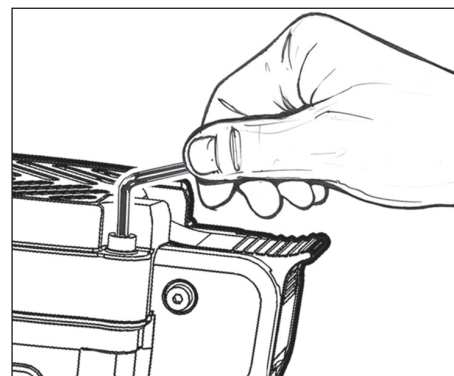

Figure 3

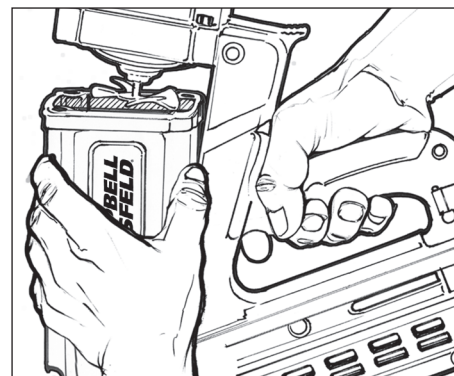

Figure 4

Nettoyage pour une Utilisation Régulière (Suite)

Laisser de côté l'assemblage du manche et du chargeur.

CULASSE

1. Sans exercer de pression sur les pales du ventilateur, tenir le joint torique de la tête du cylindre entre le pouce et l'index d'une main, et sortir le joint torique de la rainure en appliquant une légère pression tout en tirant (voir la figure 5).
2. Sortir avec précaution le joint torique de la rainure en tirant et le faire passer par-dessus le ventilateur (voir la figure 6). Essuyer le joint torique avec un chiffon doux. Vaporiser une petite quantité de nettoyant dégraissant sur le chiffon pour aider à retirer tout résidu présent. Répéter si nécessaire pour retirer tout résidu toujours présent sur le joint torique.
3. Vaporiser du nettoyant dégraissant sur la tête de cylindre. Recueillir la saleté ou les débris sur un torchon ou un chiffon (voir la figure 7).



AVIS

NE PAS laisser une pulvérisation excessive ou une solution de nettoyage sale couler sur le manche. Il est recommandé de pendre un chiffon au-dessus des sections ouvertes de l'outil pour empêcher une pulvérisation excessive ou éviter que de la solution de nettoyage sale s'infilte dans le manche.

AVIS

Nettoyer entièrement les résidus de la zone de jeu de la bougie dans la mesure où un excès de dépôts ou de liquide à cet endroit pourrait empêcher la formation d'étincelles.

4. Avec un chiffon propre, essuyer tout restant de nettoyant et/ou de saletés restants. S'assurer que la rainure du joint torique et de la bougie est entièrement nettoyée et qu'elle ne comporte pas de débris (voir la figure 8). Répéter les étapes 3 et 4 pour retirer toute saleté ou tout résidu restant.
5. Réinstaller le joint torique et le lubrifier entièrement avec l'huile fournie dans l'étui. S'assurer que l'huile est appliquée uniformément autour de l'intégralité du joint torique (voir la figure 9). Utiliser un chiffon propre pour essuyer tout excédant d'huile.

REMARQUE : L'huile lubrifiante fournie est formulée pour cet outil. L'utilisation d'autres types de lubrifiants pourrait entraîner des accumulations de résidus de combustible et provoquer une défaillance des pièces. S'il est nécessaire de rajouter de l'huile, utiliser huile SAE 20 ou de l'huile à machine à coudre.

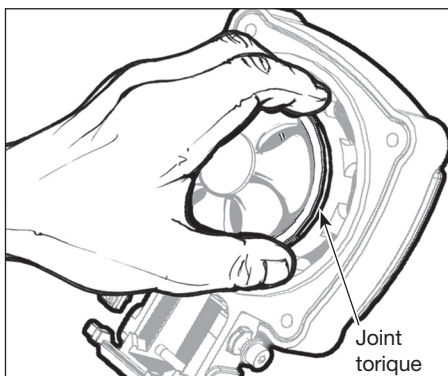

Figure 5

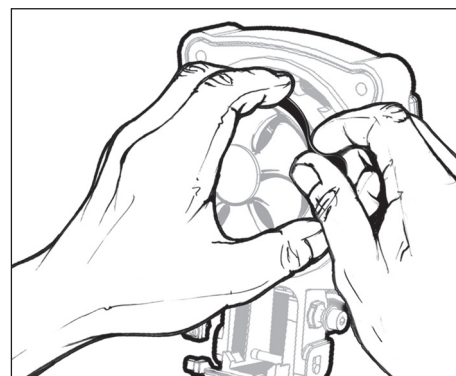

Figure 6

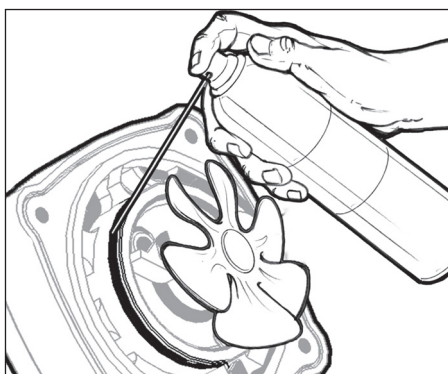

Figure 7

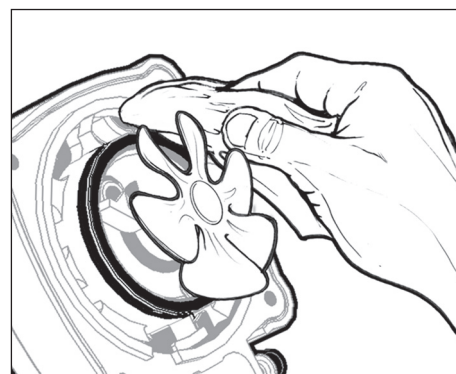

Figure 8

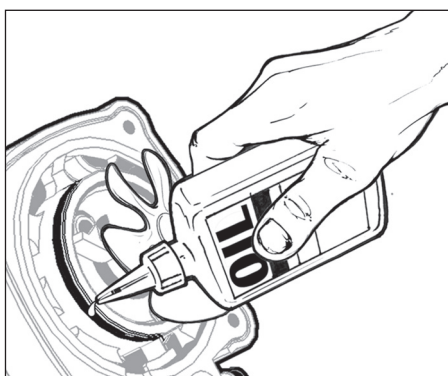

Figure 9

Nettoyage pour une Utilisation Régulière (Suite)

ASSEMBLAGE DU MOTEUR

1. Pousser l'assemblage du piston vers le bas en utilisant le manche d'un tournevis, d'un marteau ou tout autre manche non métallique et ne comportant pas d'arêtes coupantes. (voir la figure 10).
2. Tourner l'assemblage du moteur vers le haut, puis vaporiser une bonne quantité de nettoyant dégraissant dans le manchon et la chambre de combustion (voir la figure 11). Recueillir l'excédent de nettoyant dégraissant, de saleté et de débris sur un torchon.
3. Utiliser un chiffon propre pour essuyer le restant de nettoyant dégraissant et de saleté (voir la figure 12). Répéter l'étape 2 pour retirer les gros dépôts et les résidus restants.
4. Incliner l'assemblage du moteur vers le haut, puis verser 4 ou 5 gouttes d'huile dans le cylindre du moteur. Faire pivoter l'assemblage du moteur pendant que vous ajoutez 5 ou 6 gouttes d'huile sur la lèvre inférieure de la chambre de combustion (voir la figure 13). S'assurer que l'huile est distribuée uniformément autour du cylindre d'entraînement et de la lèvre.
5. Maintenir l'assemblage du moteur en position verticale. Pousser l'assemblage du moteur vers le bas contre une surface solide et relâcher plusieurs fois pour permettre à l'huile se trouvant dans la chambre de combustion d'être distribuée uniformément (voir la figure 14).
6. Pousser manuellement la pointe de contact vers le haut et le bas plusieurs fois de manière à distribuer uniformément l'huile dans le cylindre d'entraînement (voir la figure 15).
7. Incliner vers le haut l'assemblage du moteur et appliquer 3 ou 4 gouttes d'huile régulièrement espacées sur le pourtour de la partie supérieure de la chambre de combustion. Étaler l'huile uniformément au doigt (voir la figure 16).
8. Réassembler l'outil. Suivre dans l'ordre inverse les instructions du chapitre **SÉPARATION DU MOTEUR, DU MANCHE ET DU CHARGEUR.**

⚠ DANGER *Ne pas faire fonctionner l'outil excepté si les vis à tête hexagonale, le filtre et le cache sont solidement fixés au boîtier. Le fait de faire fonctionner l'outil avec des vis à tête hexagonale desserrées ou manquantes peut provoquer des échappements de gaz en combustion, des dommages à l'outil, des blessures à l'utilisateur de l'outil et des dommages matériels.*

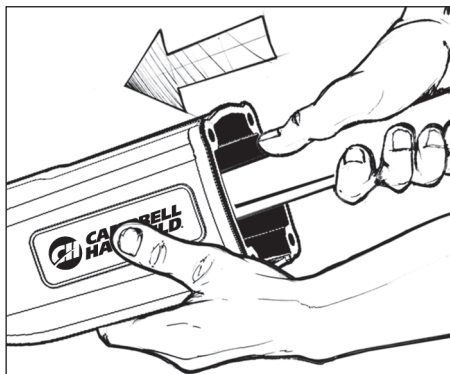

Figure 10 - Utiliser le manche d'un outil

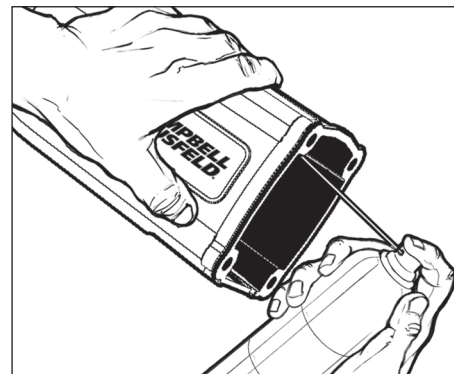

Figure 11

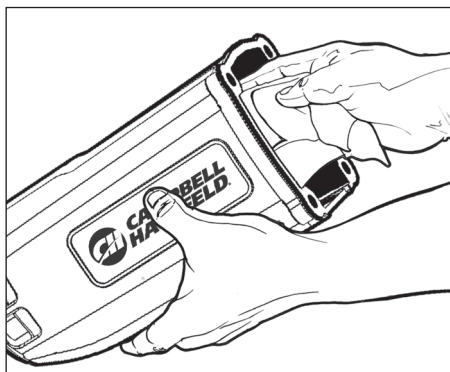

Figure 12

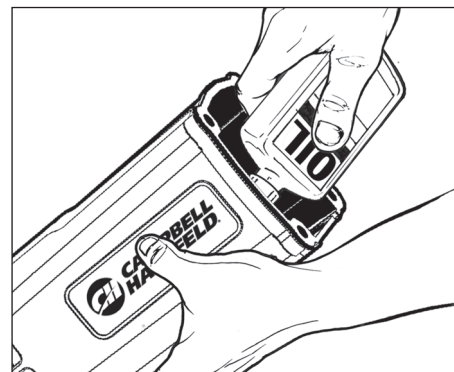

Figure 13

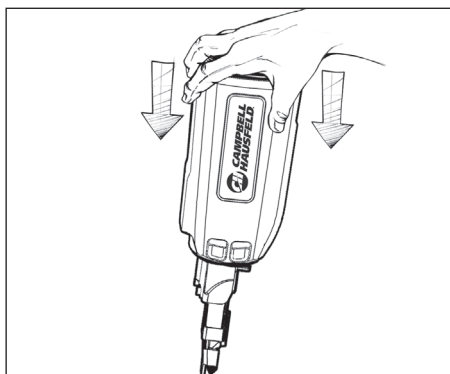

Figure 14

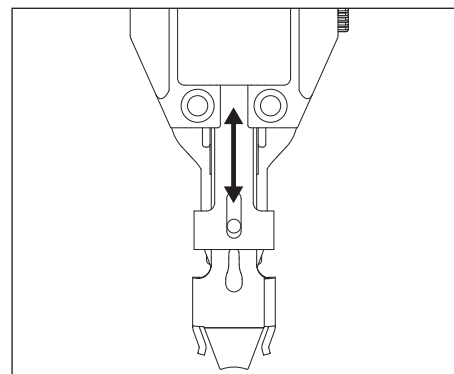

Figure 15

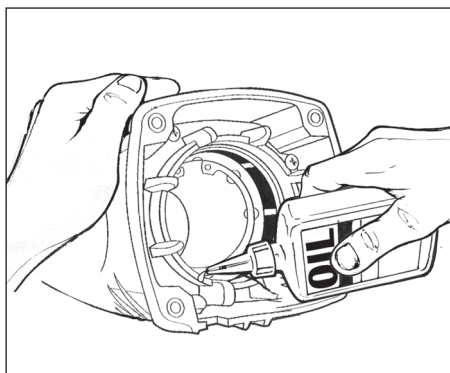

Figure 16

REMARQUE : Lorsque l'outil est entièrement assemblé et que toutes les vis sont serrées, vérifier l'outil pour s'assurer de son bon fonctionnement. Un peu de fumée peut être remarquée au niveau du port d'échappement durant les premiers cycles. Cette fumée est causée par un excédant d'huile en combustion. Se référer aux instructions du manuel de fonctionnement si l'outil fonctionne mal.

Programme de Nettoyage

L'intervalle d'entretien relatif au nettoyage de cet outil dépend du nombre d'attaches enfoncées par semaine et des conditions d'utilisation de l'outil.

Quand l'outil est utilisé dans un environnement sale ou que le taux de clouage est important, le nettoyage doit être effectué plus souvent.

Ce tableau peut être utilisé comme guide pour établir un programme adéquat de nettoyage en fonction du type d'utilisation de l'outil. Si l'outil devient excessivement sale entre les nettoyages prévus, réduire la période de temps entre les nettoyages. Si l'outil n'a pas besoin d'un nettoyage au moment prévu, augmenter la période de temps entre les nettoyages.

Si vous avez des questions concernant ce tableau ou les instructions de nettoyage, contactez Campbell Hausfeld au 1-800-543-6400 pour assistance.

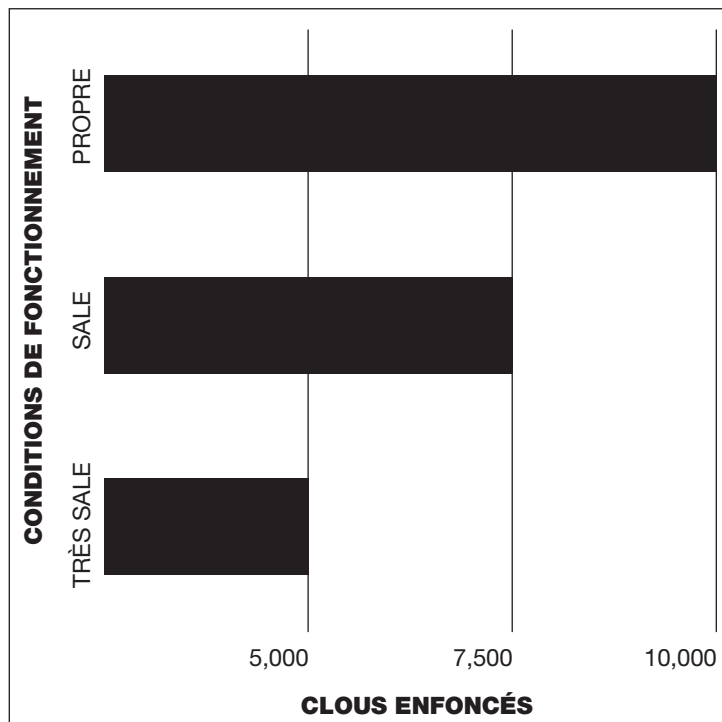

Clavadora Inalámbrica para Estructuras

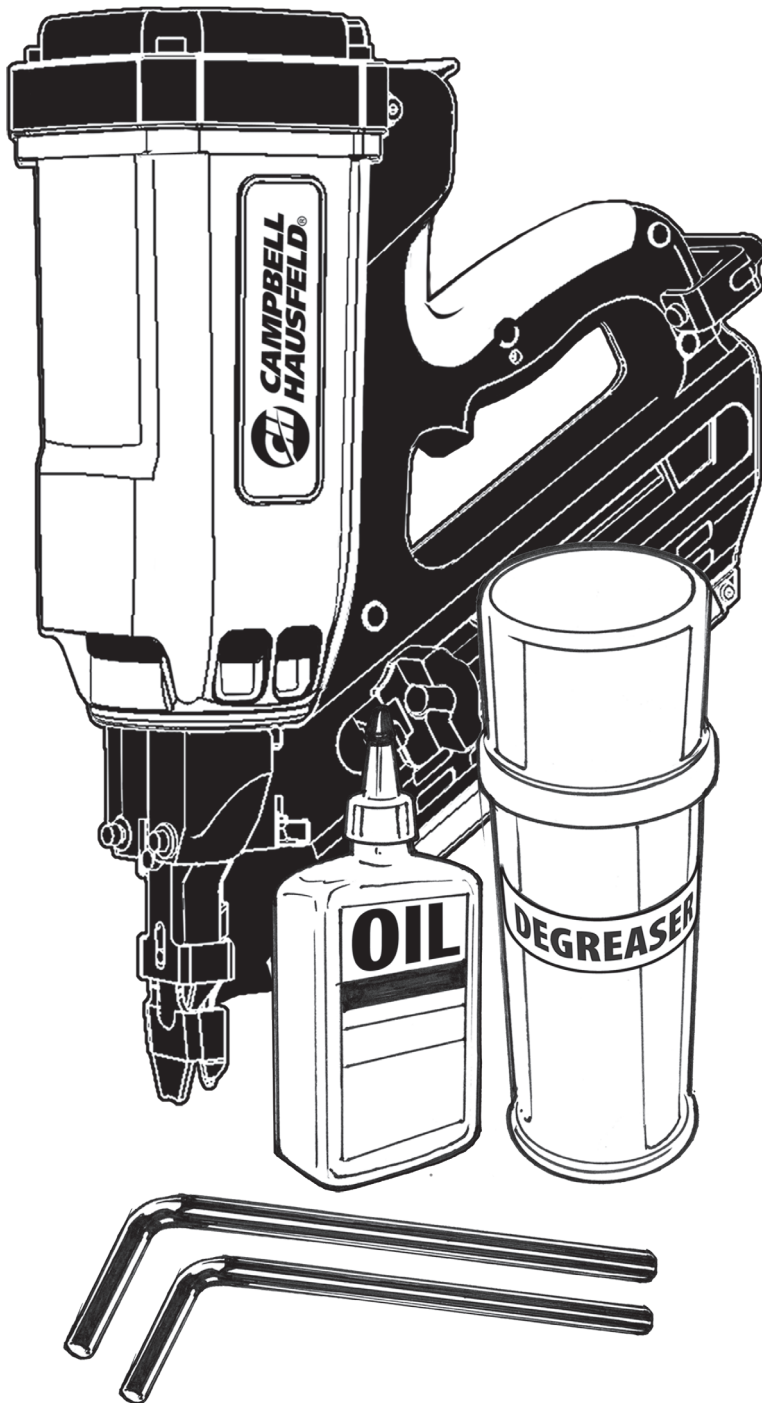

Este manual proporciona una forma fácil y eficaz de limpiar esta herramienta. La limpieza regular mantendrá un funcionamiento confiable, prolongará la vida de las piezas y proporcionará un máximo poder de impulsión de clavos.

Necesitará los siguientes artículos para completar este procedimiento de limpieza:

- ◆ Llaves Allen
- ◆ Aceite
- ◆ Limpiador desengrasante

Las llaves hexagonales y el aceite de lubricación proporcionados en la caja de la herramienta son fundamentales para el proceso de limpieza. Ubique las llaves hexagonales y el aceite en la caja antes de comenzar este proceso de limpieza.

Recomendamos que se use un limpiador desengrasante en aerosol (se vende por separado) para el proceso de limpieza. Asegúrese de que el limpiador desengrasante que eligió usar no dañe el caucho. Los sellos de anillos en O de esta herramienta están hechos de compuesto de caucho. El daño químico a estos anillos en O podría hacer que la herramienta quede inoperable. Siga siempre las advertencias e instrucciones del fabricante cuando utilice una solución de limpieza.

⚠ ADVERTENCIA

Las soluciones de limpieza son inflamables y pueden encenderse si se rocían sobre una fuente de calor. Nunca rocíe ningún limpiador sobre esta herramienta a menos que se haya dejado enfriar la herramienta.



Medidas de Seguridad

Este manual contiene información que es muy importante que se conozca y comprenda. Esta información se proporciona con fines de SEGURIDAD y para EVITAR PROBLEMAS CON EL EQUIPO. Para ayudar a reconocer esta información, observe los siguientes símbolos.

▲ PELIGRO Peligro indica una situación inminentemente peligrosa, que si no se evita, dará como resultado la muerte o lesiones graves.

▲ ADVERTENCIA Advertencia indica una situación potencialmente peligrosa, que si no se evita, PODRÍA ocasionar la muerte o lesiones graves.

▲ PRECAUCION Precaución indica una situación potencialmente peligrosa, que si no se evita, PUEDE dar como resultado lesiones leves o moderadas.

AVISO Aviso indica una información importante, que de no seguirla, le podría ocasionar daños al equipo.

NOTA: Información que requiere atención especial.

Símbolos de seguridad

Los siguientes símbolos de seguridad aparecen a lo largo de este manual para advertirle de importantes peligros y precauciones de seguridad.



Riesgo de incendio



Riesgo de choque eléctrico



Riesgo de lesiones personales



Riesgo de explosión



Riesgo de vapores

Limpieza Diaria

FILTRO DE AIRE

- Abra la puerta de la célula de combustible.
- Quite la tapa (rejilla) de entrada de aire presionando sobre la rejilla y girándola levemente hacia afuera en dirección a la parte superior de la herramienta.
- La rejilla es lo que mantiene el filtro en su lugar; el filtro debería poder levantarse y quitarse fácilmente. Retire todas las partículas grandes de la rejilla y lave con agua y jabón suave. Revise y limpie el filtro regularmente. Recomendamos limpiar el filtro día por medio y antes de guardar la herramienta durante un período prolongado.
- Vuelva a colocar el filtro en la posición original y vuelva a colocar la rejilla en la posición original. Cierre la puerta de la célula de combustible.



Figura 1

Limpieza de uso Regular

SEPARACIÓN DEL MOTOR, MANGO Y CARGADOR

▲ PELIGRO

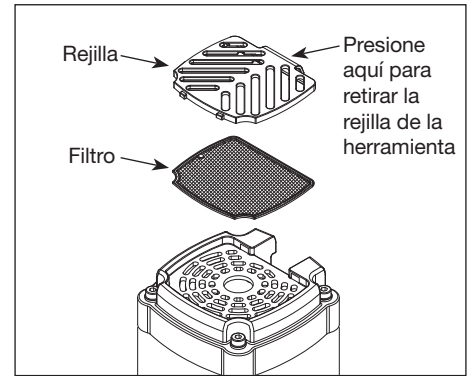
Quite todos los sujetadores, la célula de combustible y la batería antes de hacer el mantenimiento de la herramienta. El no quitar los sujetadores, la célula de combustible y la batería podría provocar graves lesiones personales. Nunca intente hacer el servicio ni reparar esta herramienta mientras la misma está cargada.

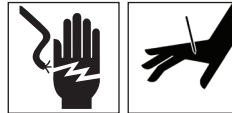

- Use una llave hexagonal de 4 mm para quitar el ensamblaje del cargador y del mango. Quite los dos tornillos de sombrerete de cabeza hueca de la boquilla (vea la Figura 2).
- Pivotee el ensamblaje del cargador y el mango en dirección opuesta al ensamblaje del motor (vea la Figura 2).
- Quite la tapa y el filtro de aire. Desatornille los cuatro tornillos de sombrerete de cabeza hueca (vea la Figura 3).
- Incline suavemente el ensamblaje de mango y el cargador en dirección opuesta al ensamblaje del motor. Tire de los dos ensamblajes para separarlos (vea la Figura 4).

▲ PRECAUCION Separe con cuidado estos dos ensamblajes. Asegúrese de que el ventilador no raspe la cámara de combustión. Coloque con cuidado el ensamblaje del mango y el cargador de modo de no dañar las paletas del ventilador ni doblar el vástago del motor del ventilador.

La herramienta ahora está separada en dos ensamblajes, permitiendo acceso a las áreas individuales que requieren limpieza y lubricación periódicas.



Figura 2



Figura 3

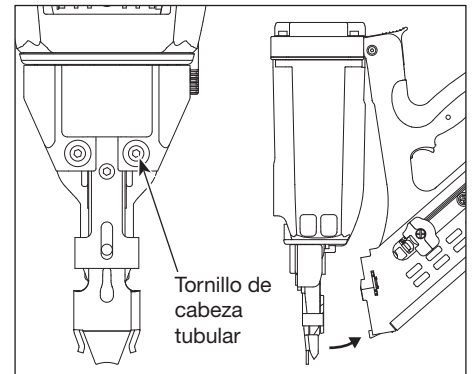

Figura 4

Limpieza de uso Regular (Continuación)

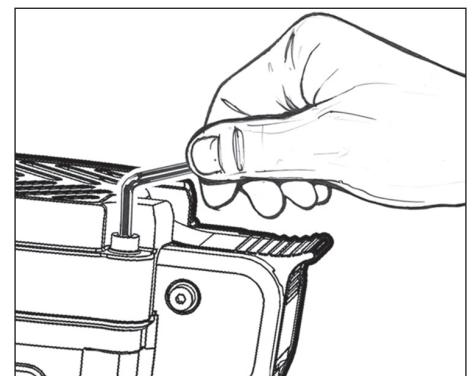
Deje a un lado el ensamble del mango y el cargador.

CULATA DEL CILINDRO

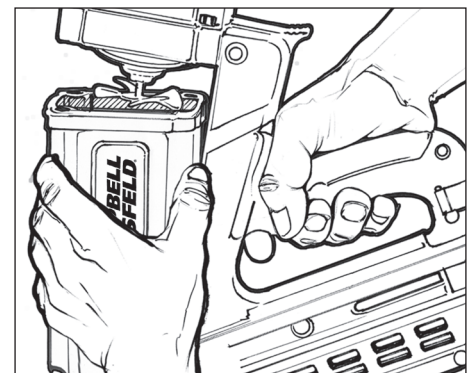
1. Sin ejercer ninguna presión sobre la paleta del ventilador, sostenga el anillo en O de la culata del cilindro con sus dedos pulgar e índice de una mano y tire del anillo en O para quitarlo de la ranura aplicando una leve presión mientras tira (vea la Figura 5).
2. Tire suavemente del anillo en O retirándolo de la ranura y por encima del ventilador (vea la Figura 6). Limpie el anillo en O con un paño suave. Rocíe una pequeña cantidad de limpiador desengrasante sobre el paño para ayudar a quitar cualquier residuo. Repita según sea necesario para quitar cualquier acumulación que permanezca sobre el anillo en O.
3. Rocíe la culata del cilindro con limpiador desengrasante. Deje que la suciedad y los restos se escurran sobre un trapo o paño (vea la Figura 7).



AVISO

NO deje que el exceso de rocío o de solución de limpieza sucia corra dentro del mango. Se recomienda cubrir la sección abierta de la herramienta con un paño para evitar que el exceso de rocío o solución de limpieza sucia entre al mango.

AVISO

Elimine totalmente el resto de los residuos del área de luz de la bujía ya que si queda un exceso de depósitos o líquidos allí podría inhibir la producción adecuada de chispas.

4. Usando un paño limpio, retire todo el limpiador y/o suciedad restante. Asegúrese de que la ranura del anillo en O y la bujía estén totalmente limpias y libres de desechos (vea la Figura 8). Repita los pasos 3 y 4 para eliminar cualquier suciedad o residuo restante.
5. Vuelva a instalar el anillo en O y lubrique minuciosamente con el aceite proporcionado en la caja. Asegúrese de que el aceite se aplique uniformemente alrededor de todo el anillo en O (vea la Figura 9). Use un paño limpio para limpiar cualquier exceso de aceite.

NOTA: el aceite lubricante proporcionado está formulado para usarse en esta herramienta. El uso de otros tipos de lubricantes podría provocar la acumulación de residuos combustibles o dar como resultado el fallo de la pieza. Si se necesita aceite adicional, use un aceite SAE 20 o para máquina de coser.



Figura 5



Figura 6

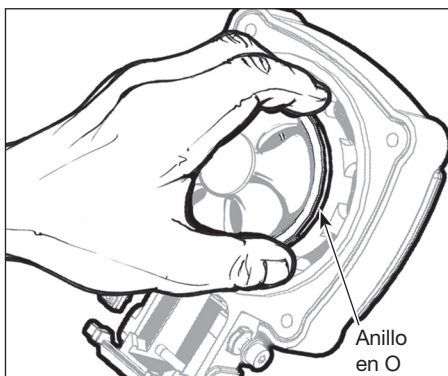

Figura 7

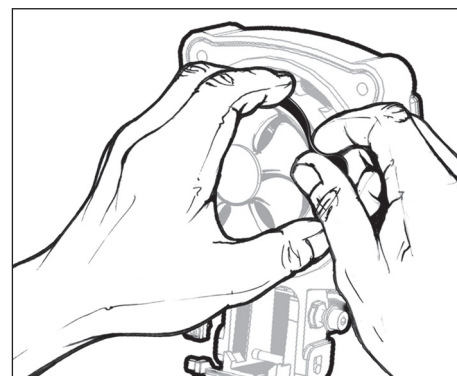

Figura 8

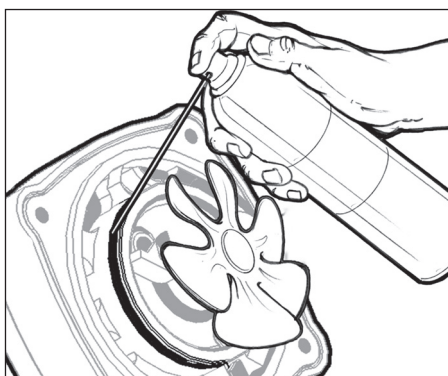

Figura 9

Limpeza de uso Regular (Continuación)

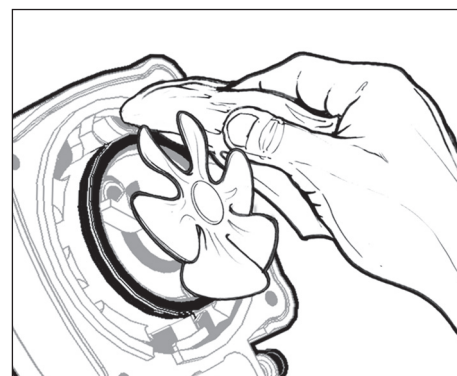
ENSAMBLE DEL MOTOR

1. Empuje el ensamble del pistón a la posición "abajo" usando el mango de un destornillador, un martillo y otro mango no metálico y sin bordes filosos. (vea la Figura 10).
2. Con el ensamble del motor girado hacia arriba, rocíe una abundante cantidad de limpiador desengrasante dentro de la camisa y la cámara de combustión (vea la Figura 11). Deje que el exceso de limpiador desengrasante, suciedad, y desechos se drenen sobre un trapo.
3. Use un paño limpio para limpiar el limpiador desengrasante y la suciedad restantes (vea la Figura 12). Repita el paso 2 para quitar grandes depósitos o residuos restantes.
4. Con el ensamble del motor inclinado hacia arriba, aplique 4 ó 5 gotas de aceite en el cilindro de accionamiento. Gire el ensamble del motor mientras agrega 5 ó 6 gotas de aceite sobre el borde inferior de la cámara de combustión (vea la Figura 13). Asegúrese de que se distribuya uniformemente el aceite alrededor del cilindro de impulsión y del borde.
5. Sostenga el ensamble del motor en posición vertical. Empuje el ensamble del motor hacia abajo sobre una superficie sólida y suéltelo varias veces para permitir que el aceite en la cámara de combustión se distribuya uniformemente (vea la Figura 14).
6. Empuje manualmente el elemento de contacto de trabajo hacia arriba y hacia abajo varias veces para distribuir el aceite uniformemente en el cilindro de impulsión (vea la Figura 15).
7. Incline el ensamble del motor hacia arriba y aplique 3 ó 4 gotas de aceite uniformemente espaciadas alrededor de la parte superior de la cámara de combustión. Distribuya el aceite uniformemente con la yema de su dedo (vea la Figura 16).
8. Vuelva a ensamblar la herramienta. Invierta el orden de las instrucciones de separación proporcionadas en la sección **SEPARACIÓN DEL MOTOR, MANGO Y CARGADOR**.

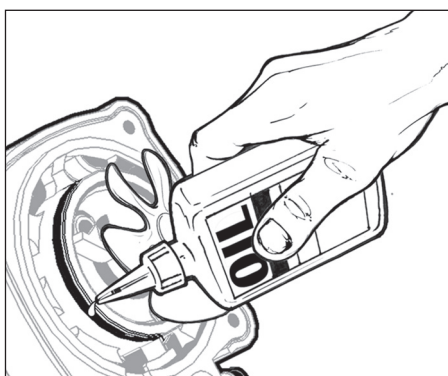

Figura 10 - Use el mango de una herramienta



Figura 11

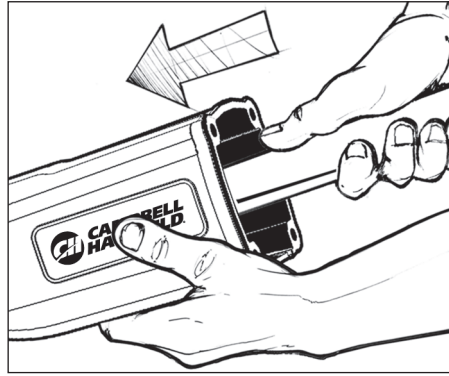

Figura 12

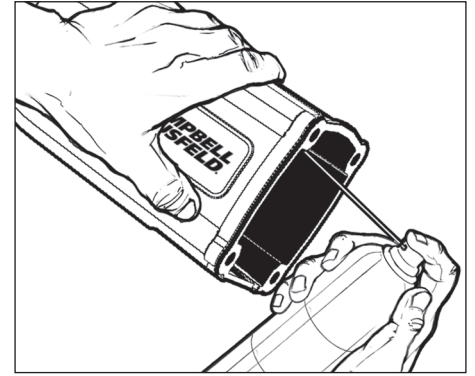

Figura 13

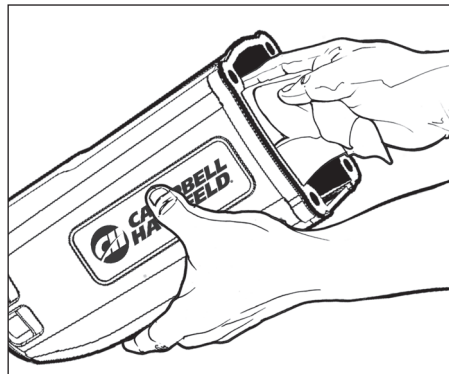

Figura 14



Figura 15

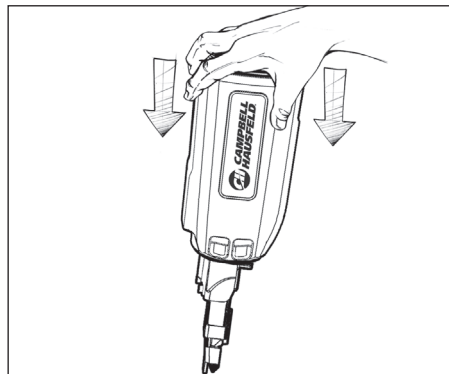

Figura 16

⚠ PELIGRO No haga funcionar la herramienta a menos que los tornillos del cabezal, el filtro y la tapa estén correctamente asegurados en la caja. Poner en funcionamiento la herramienta con los tornillos del cabezal flojos o faltantes podría dar como resultado el escape de gases en combustión, daño a la herramienta y lesiones al usuario de la herramienta y daños a la propiedad.

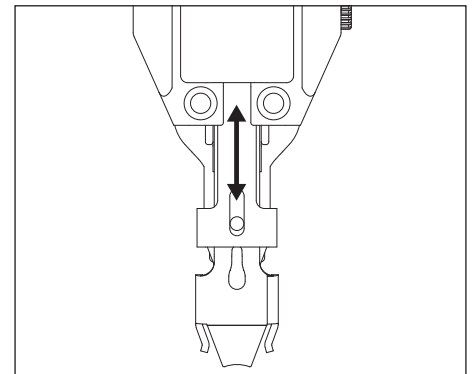
NOTA: después de que la herramienta esté totalmente ensamblada y todos los tornillos estén asegurados, pruebe la herramienta para verificar un funcionamiento adecuado. Podría notarse algo de humo de los puertos de escape en los primeros ciclos ya que el exceso de aceite se quema. Consulte el manual de funcionamiento para obtener instrucciones si la herramienta funciona en forma incorrecta.

Programa de Limpieza

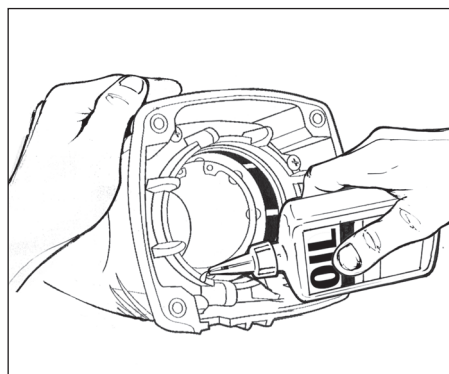
El intervalo de mantenimiento para limpiar esta herramienta dependerá de la cantidad de sujetadores clavados por semana y las condiciones bajo las cuales se usa la herramienta.

Cuando la herramienta se usa en un entorno sucio o con altas velocidades de clavado, la limpieza debe realizarse con mayor frecuencia.

Esta tabla se puede usar como una guía para establecer el programa de limpieza correcto para el tipo de uso que recibe la herramienta. Si la herramienta se ensucia excesivamente entre las limpiezas programadas, reduzca el período de tiempo entre una limpieza y otra. Si la herramienta no necesita limpieza en el tiempo programado, aumente el período de tiempo entre una limpieza y otra.

Si tiene alguna pregunta con respecto a esta tabla o a las instrucciones de limpieza, póngase en contacto con Campbell Hausfeld llamando al 1-800-543-6400 para obtener asistencia.

