

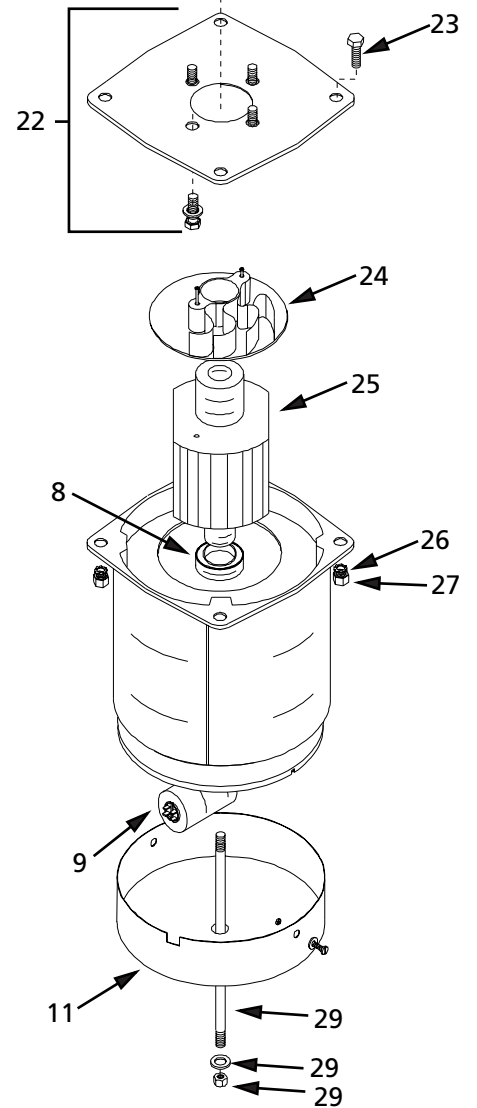

Generators Génératrices Generadores Geradores

Receptacle Kit
 Nécessaire de prise de courant
 Juego de piezas del tomacorrientes
 Kit de tomada

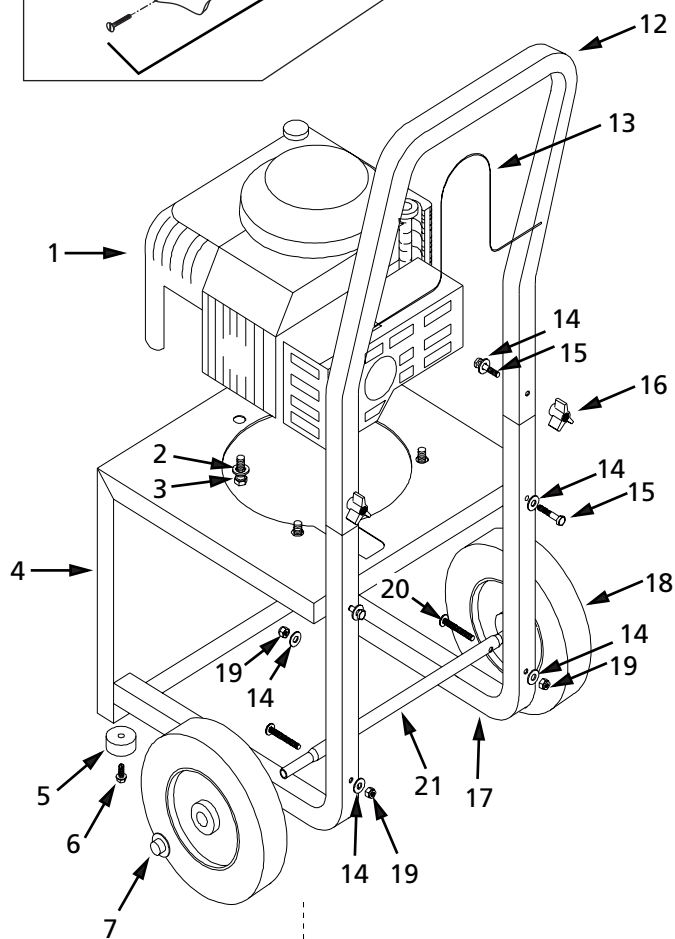
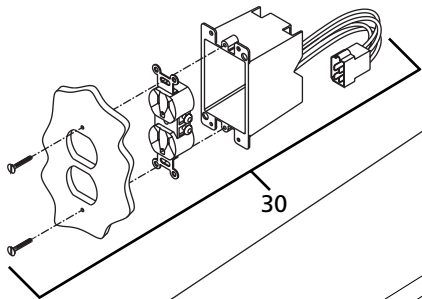

For Replacement Parts, Call 1-800-803-1436
Pour Pièces De Rechange, Appeler 1-800-803-1436
Para Ordenar Repuestos, Sirvase Ilamer al Concesionario
más Cercano a su Domicilio
Para Obter Peças de Reposição, Entre em contato com seu distribuidor local

Address parts correspondence to: The Campbell Group
 Correspondance concernant les pièces : Attn: Parts Department
 Puede escribirnos a: 100 Production Drive
 Envie correspondência sobre peças para: Harrison, OH 45030 U.S.A.

Please provide following information: S'il vous plaît fournir l'information suivante: Sirvase darnos la siguiente información: Favor fornecer as seguintes informações:

- | | | | |
|---|---|--|---|
| -Model number | -Numéro du modèle | -Número del modelo | -Número do modelo |
| -Serial number (if any) | -Numéro de série (si applicable) | -Número de Serie (de haberlo) | -Número de série (caso haja algum) |
| -Part description and number as shown in parts list | -Description de la pièce et son numéro sur la liste de pièces | -Descripción y número del repuesto según la lista de repuestos | -Descrição da peça e número conforme mostrado na lista de peças |

Ref. N° Réf. Ref. No. No. Ref	Description	Description	Descripción	Descrição	Part Number Numéro De Pièce Repuesto No. Peça	Qty. Qté. Ctd. Quantidade
1	5.5 HP Gasoline engine	Moteur à essence 5,5 HP	Motor de gasolina de 5,5 CP	Motor a gasolina de 5,5 HP	NG002901AV	1
2	3/8" Flatwasher	Rondelle plate 3/8 po	Arandela de ,95cm	Arruela plana de 3/8	*	3
3	3/8 - 16 x 1" self tapping screw	Vis à tôle, 3/8 - 16 x 1po	Tornillo autorroscante de ,95 - 16 x 2,54cm	Parafuso macho de 3/8-16 x 1"	MJ102300AV	3
4	Mounting base (Model 2560V)	Embase de fixation (Modèle 2560V)	Base (Modelo 2560V)	Base (Modelo 2560V)	GN004206AV	1
5	Foot	Pied	Pata	Pé	AL062300AV	2
6	1/4 - 20 x 3/4" Self-tapping screw	Vis à tôle, 1/4 - 20 x 3/4 po	Tornillo autorroscante de ,64 - 20 x 1,91cm	Parafuso macho de 1/4-20 x 3/4"	MJ102100AV	2
7	Pal nut	Écrou	Tuerca	Porca	MJ104700AV	2
8	Bearing	Palier	Cojinete	Rolamento	GN001850SV	1
9	Capacitor 12.5uF	Condensateur 12.5uF	Capacitador 12.5uF	Capacitor 12,5 SuF	GN001646SJ	1
11	Electric cover w/fasteners	Couvercle électrique avec attaches	Cubierta del sistema eléctrico, tornillos	Tampa do sistema elétrico com fixadores	GN001633SJ	1
12	Handle	Manche	Mango	Alça	GN004013AV	1
13	Cord rack	Support de cordon	Ganchos para colgar los cordones	Suporte do fio	PM033200AV	1
14	1/4" Flatwasher	Rondelle plate 1/4 po	Arandela de ,64cm	Arruela plana de 1/4"	*	6
15	1/4 - 20 x 1 1/2 Hex head bolt	Boulon à tête hex. 1/4 - 20 x 1 1/2	Perno Hex. de ,64 - 20 x 3,81cm	Parafuso de cabeça sextavada 1/4-20x 1 1/2	*	4
16	1/4 - 20 Thumb nut	Écrou à oreilles, 1/4 - 20	Tuerca de ,64-20	Porca borboleta	GN000600AV	2
17	Legs	Jambes	Patas	Pernas	GN004014AV	2
18	Gray wheel	Roue grise	Rueda gris	Roda cinzenta	WA002401AV	2
19	1/4 - 20 Nylock hex nut	Écrou à tête hex. Nylock, 1/4 - 20	Tuerca Hex de ,64-20	Porca sextavada, Nyloc de 1/4- 20	*	2
20	Rib neck carriage bolt	Boulon à tête bombée de blocage	Perno de cuello nervado	Parafuso de pescoço nervurado	MJ101102AV	2
21	Axle	Arbre de roue	Eje	Eixo	GN005500AV	1
22	Adapter plate w/ 4 hex bolts & lockwashers	Plaque de fixation av/4 boulons à tête hex. et rondelles-frein	Placa del adaptador con 4 pernos hex. y arandelas	Placa do Adaptador com 4 parafusos sextavados e arruelas	GN001601SJ	1
23	5/16 - 18 x 3/4" Hex screw	Vis Hex 5/16 - 18 x 3/4 po	Tornillo Hex de ,79 - 18 x 1,91cm	Parafuso sextavado de 5/16- 18 x 3/4	*	4
24	Fan	Ventilateur	Ventilador	Ventilador	GN001820SV	1
25	Diode kit	Jeu de diode	Juegode de diodos	Kit de diodos	GN001848SV	1
26	5/16 Star washer	Rondelle à étoile 5/16	Arandela en estrella	Arruela de estrela	*	4
27	5/16 - 18 Hex nut	Écrou Hex 5/16 - 18	Tuerca Hex ,79 - 18	Porca sextavada de 5/16 - 18	*	4
28	2.5 KW Alternator (includes entire alternator)	Alternateur 2.5 KW (alternateur complet)	Alternador de 2,5 K. Vatios (incluye todo el alternador)	Alternador de 2.5 KV (inclui o alternador completo)	GN001600AV	1
29	Kit, tie-rod rotor	Nécessaire, rotor barre d'accouplement	Juego de trabante-rotor	Kit do rotor do tirante de união	GN001634SJ	1
30	Receptacle Kit with wires & cover	Nécessaire de prise de courant avec fils et couvercle	Juego de piezas del tomacorrientes con alambres y cubierta	Kit de tomadas com fios e tampa	GN003201SJ	1

* Standard hardware item, available locally.

* Article de quincaillerie standard, disponible dans le quartier.

* Esto lo puede comprar en cualquier ferretería.

* Item de ferragens padrão, disponível em casas de ferragens.