



HVLP Gravity Feed Spray Gun

Pistolet Vaporisateur à Alimentation par Gravité HVLP

Pistola Pulverizadora HVLP Alimentada por Gravedad

Replacement Parts List
 Liste de Pièces de Rechange
 Lista de Repuestos

DH7900

Description

The DH7900 is a gravity feed HVLP spray gun designed to spray all light to medium viscosity materials. Enamels, lacquers, polyurethane, urethane top coats (including basecoat/clearcoat) and all primers can be applied. The spray gun has fluid and pattern controls. This spray gun is supplied with a 20.3 oz. gravity feed cup.

Description

Le modèle DH7900 est un pistolet vaporisateur à alimentation par gravité HVLP conçu pour pulvériser tous les matériaux de faible à moyenne viscosité. Les émaux, les laques, le polyuréthane, les couches de finition uréthane (y compris couches de fondation/couche claire) et tous les apprêts. Le pistolet pulvérisateur a des contrôles de fluides et de modèles. Ce pistolet est fourni avec un godet d'alimentation par gravité de 600 ml.

Descripción

La DH7900 es una pistola pulverizadora HVLP de alimentación de gravedad, diseñada para pulverizar todo tipo de materiales de viscosidad liviana y media. Puede utilizarla para aplicar esmaltes, lacas, poliuretanos, uretanos, capas principales de pintura (incluyendo bases/pinturas claras) y todo tipo de bases primarias. La pistola pulverizadora tiene controles de líquido y patrón. La pistola pulverizadora se vende con un envase de 600 ml para pistolas pulverizadoras con sistema de alimentación de gravedad.

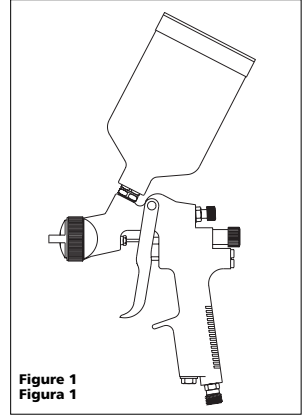

Figure 1
 Figura 1

Specifications

SCFM Required @ 40 psi	8.9 Continuous
Fluid Nozzle Size	.005"
Fluid Delivery Speed	Medium-Fast
Feed Type	Gravity
Mix Type	External
Bleed Type	Non-Bleeder
Normal Inlet Air Pressure	30-40 psiG
Max. Inlet Air Pressure (HVLP)	40 psiG

Spécifications

m ³ /min Exigé à 276 kPa	.0,25 Continu
Taille de Buse de Fluide	.0,055 po
Vitesse de Débit de Fluide	Moyenne-Rapide
Alimentation	Gravité
Type de Mélange	Externe
Type de Purge	Non-Purgeur
Pression d'Air d'Arrivée Normale	207kPa -276 kPa
Pression d'Air d'Arrivée Max (HVLP)	276 kPa

Especificaciones

m ³ /min Requerido @ 2,76 bar	.0,25 Continuo
Tamaño de la Boquilla de Fluído	.1,4 mm
Velocidad del Suministro de Fluído	Mediano-Rápido
Tipo de Sistema	Gravedad
Tipo de Mezcla	Externa
Tipo de Purgador	Sin Purgador
Presión Normal de Aire de Entrada	2,07 bar - 2,76 bar
Presión Máx. de Entrada de Aire (HVLP)	2,76 bar

For Replacement Parts, call 1-800-543-6400
Pour Pièces De Rechange, appeler 1-800-543-6400
Para ordenar repuestos, sírvase llamar al concesionario más cercano a su domicilio

Please provide following information:

- Model number
- Stamped-in code
- Part description and number as shown in parts list

S'il vous plaît fournir l'information suivante:

- Numéro du modèle
- Code Estampé
- Description et numéro de la pièce

Sírvase darnos la siguiente información:

- Número del modelo
- Número de Serie o código con fecha (de haberlo)
- Descripción y número del repuesto según la lista de repuestos

Address parts correspondence to:

Correspondance:

Puede escribirnos a:
The Campbell Group
Attn: Parts Department
100 Production Drive
Harrison, OH 45030 U.S.A.

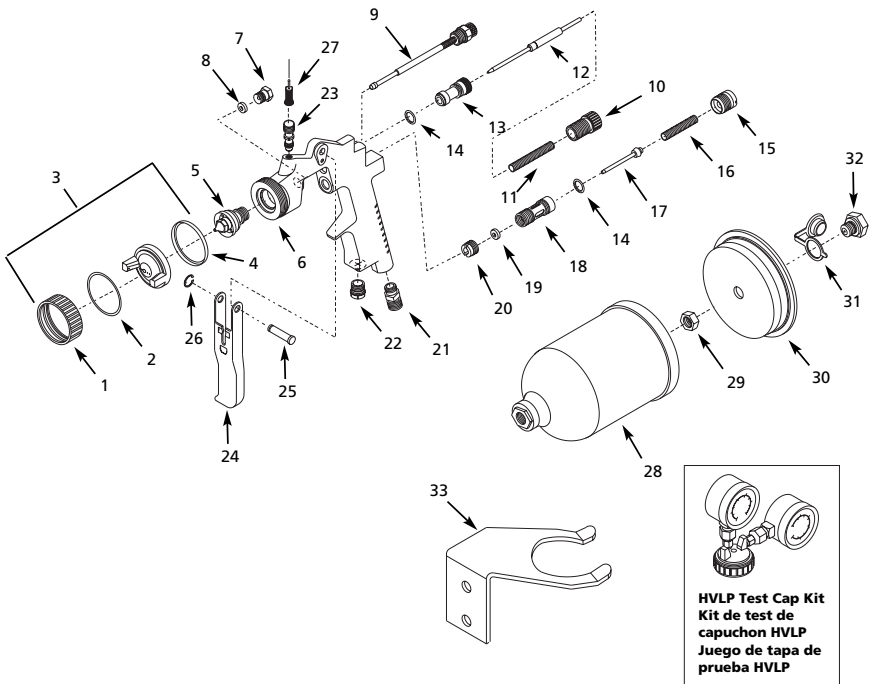

Figure 2 - Replacement Parts Illustration
Figure 2 - Illustration de Pièces de Rechange
Figura 2 - Ilustración de los Repuestos

Replacement Parts List

Ref. No.	Description	Part Number	Qty.	Ref. No.	Description	Part Number	Qty.
1	Lock ring	--	1	24	Trigger	DH753300AV	1
2	Washer	▲	1	25	Trigger stud	▲	1
3	Air cap assembly (Includes item 1)	DH795200AV	1	26	E-ring cap	▲	1
4	Retaining ring	▲	1	27	Push-in filter	PH015800AV	1
5	Fluid nozzle #1	DH795300AV	1	28	Gravity cup assembly	PH015900AV	1
6	Gun body	DH795000AV	1	29	Lid nut	▼	1
7	Fluid packing nut, 9 mm Hex.	▲■	1	30	Push-in lid	▼	1
8	Fluid packing	▲■	1	31	Vent cap	▼	1
9	Pattern control assembly	DH751800AV	1	32	Vent body	▼	1
10	Fluid control knob	●	1	33	Hanging hook	PH016400AV	1
11	Fluid control spring	▲●	1	REPAIR AND MAINTENANCE KITS AVAILABLE			
12	Fluid needle	PH017000AV	1	▲	Gasket/rebuild kit	DH750100AV	1
13	Fluid control body, 8 mm Hex.	●	2	●	Fluid packing kit	DH750200AV	1
14	O-ring	▲◆◆	2	■	Fluid control kit	DH750300AV	1
15	Air valve cap	◆	1	◆	Air valve kit	DH750400AV	1
16	Air valve spring	▲◆	1	▼	Cup lid assembly	PH016600AV	1
17	Air valve assembly	◆	1	▲	1.6 mm Needle/Nozzle/Air cap kit	DH790100AV	1
18	Air valve body, 6 mm Hex.	◆	1	◆	1.4 mm HVLP Test cap kit	DH790200AV	1
19	Air valve packing	▲◆	1	◆	1.6 mm HVLP Test cap kit	DH790300AV	1
20	Air valve packing nut	▲◆	1				
21	Air inlet, 1/4" NPS, 15 mm Hex.	DH795400AV	1				
22	Air plug	DH795500AV	1				
23	Fluid inlet, 17 mm Hex.	DH795600AV	1				

www.chpower.com

Liste De Pièces De Rechange

Nº. de Réf.	Description	Numéro de Pièce	Qté.	Nº. de Réf.	Description	Numéro de Pièce	Qté.
1	Bague-frein	--	1	23	Arrivée de fluide, 17 mm Hex	DH795600AV	1
2	Rondelle	▲	1	24	Gâchette	DH753300AV	1
3	Capuchon d'air équipé (Article 1 inclus)	DH795200AV	1	25	Tige de gâchette	▲	1
4	Bague de retenue	▲	1	26	Capuchon de bague en E	▲	1
5	Buse de fluide	DH795300AV	1	27	Filtre poussoir	PH015800AV	1
6	Corps de pistolet	DH795000AV	1	28	Capuchon de gravité équipé	PH015900AV	1
7	Écrou d'étanchéité de fluide, 9 mm Hex.	▲■	1	29	Écrou de couvercle	▼	1
8	Garniture de fluide	▲■	1	30	Couvercle poussoir	▼	1
9	Contrôle de configuration équipé	DH751800AV	1	31	Bouchon à événements	▼	1
10	Bouton de contrôle de fluide	●	1	32	Corps d'événements	▼	1
11	Ressort de contrôle de fluide	▲●	1	33	Crochet de suspension	PH016400AV	1
12	Aiguille de fluide	PH017000AV	1	NÉCESSAIRES DE RÉPARATION ET D'ENTRETIEN DISPONIBLES			
13	Corps de contrôle de fluide, 8 mm Hex.	●	2	▲	Nécessaire de joints d'étanchéité/remis en état	DH750100AV	1
14	Joint torique	▲●◆	2	●	Nécessaire de garnitures de fluide	DH750200AV	1
15	Capuchon de soupape d'air	◆	1	■	Nécessaire de contrôle de fluide	DH750300AV	1
16	Ressort de soupape d'air	▲◆	1	◆	Nécessaire de soupape d'air	DH750400AV	1
17	Soupape d'air équipée	◆	1	▼	Couvercle de godet équipé	PH016600AV	1
18	Corps de soupape d'air, 6 mm Hex.	◆	1	Juego de aguja de 1,6 mm/boquilla/tapa de aire			
19	Garniture de soupape d'air	▲◆	1	▲	1.4 mm Kit de test de capuchon HVLP	DH790100AV	1
20	Écrou d'étanchéité de soupape d'air	▲◆	1	◆	1.6 mm Kit de test de capuchon HVLP	DH790200AV	1
21	Arrivée d'air, 1/4 po NPS, 15 mm Hex.	DH795400AV	1	◆		DH790300AV	1
22	Bouchon d'air	DH795500AV	1				

