



**CAMPBELL
HAUSFELD®**

**Four Cylinder Air Compressor Pump
Pompe Pour Compresseur D'Air À Quatre Cylindres
Bomba del Compresor de Aire de Cuatro Cilindros**

**Replacement Parts List
Liste De Pièces De Rechange
Lista de Repuestos**

TQ30000AV

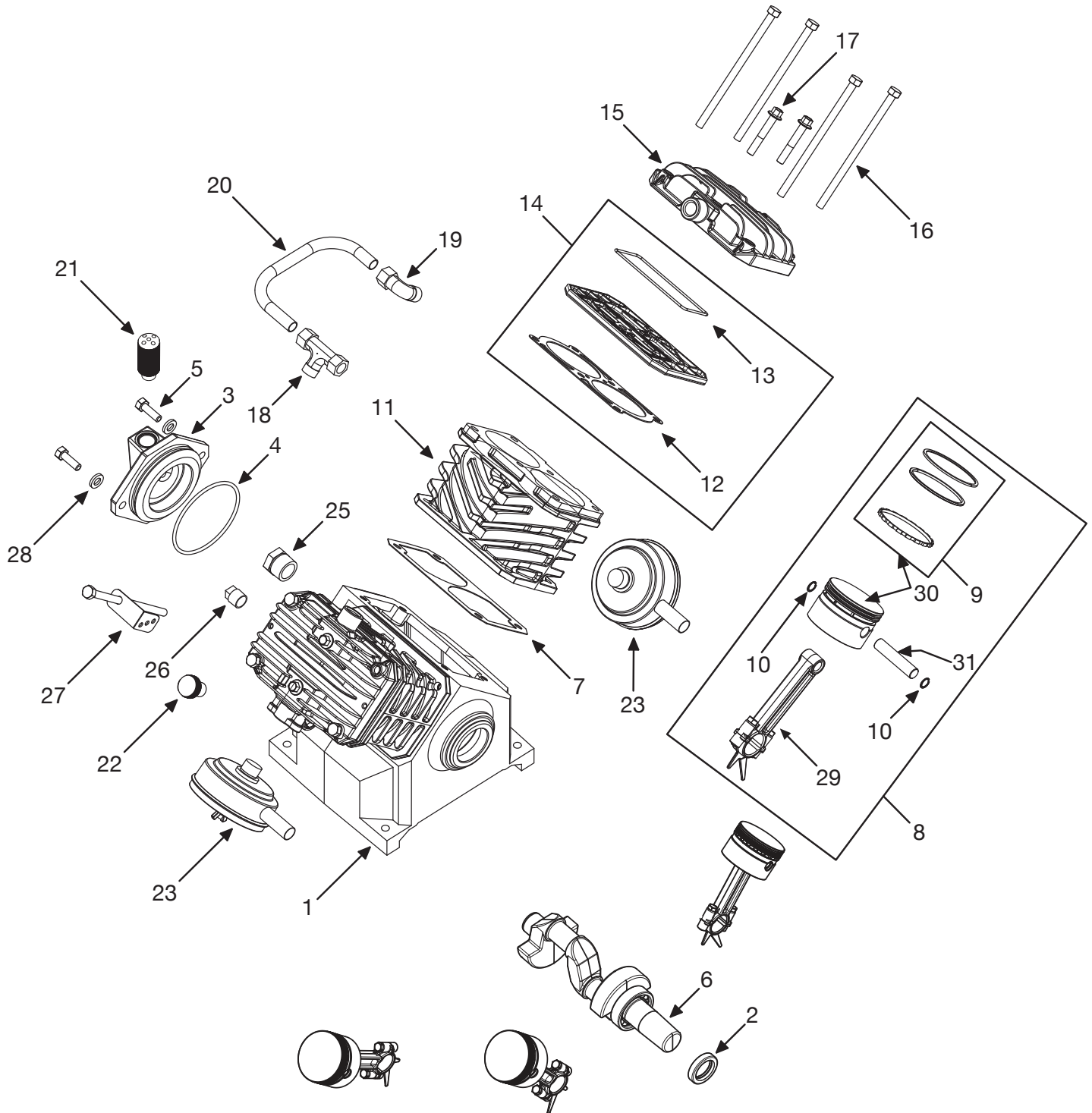

For Replacement Parts, Call 1-800-543-6400**Pour Pièces De Rechange, Appeler 1-800-543-6400****Para ordenar repuestos, sírvase llamar al concesionario más cercano a su domicilio**

Address any correspondence to:

Correspondance:

Puede escribimos a:

Campbell Hausfeld

Attn: Customer Service

100 Production Drive

Harrison, OH 45030 U.S.A.

Please provide following information:

- Model number
- Serial number (if any)
- Part description and number as shown in parts list

S'il vous plaît fournir l'information suivante:

- Numéro du modèle
- Numéro de série (si présent)
- Description et numéro de la pièce

Sírvase darnos la siguiente información:

- Número del modelo
- Número de serie (de haberlo)
- Descripción y número del repuesto según la lista de repuestos

Replacement Parts List • Liste De Pièces De Rechange • Lista de Repuestos

Ref. No. No de Réf No. de Ref	Description	Description	Description	Part No. No de Pièce No. de Repuesto	Qty. Qté. Ctd.
1	Crankcase	Carter	Caja del cigüeñal	TQ010001AV	1
2	Oil Seal	Bague d'étanchéité d'huile	Sello del sistema de lubricación	ST120000AV	1
3	Bearing Cap	Chapeau de palier	Tapa de los cojinetes	TQ010201AV	1
4	O-Ring	Joint torique	Anillo en O	●	1
5	Hex Head Cap Screw M8 x 1-1/4 inch x 25 mm	Vis à tête hexagonale M8 x 1-1/4 po x 25 mm	Tornillo de cabeza hexagonal M8 x 3,18 cm x 25 mm	†	2
6	Crankshaft and Bearing Assembly	Assemblage de roulement à billes et vilebrequin	Cigüeñal y ensamblaje del cojinete	TQ900201AJ	1
7	Crankcase Gasket	Joint d'étanchéité de carter	Empaque de la caja del cigüeñal	●	2
8	Connecting Rod Assembly	Assemblage de bielle	Ensamblaje de la barra conectora	■	4
9	Piston Ring Sets (two sets)	Jeu de segments de piston (deux jeux)	Juego de anillos del pistón (dos juegos)	VT911200AV ■	2
10	Internal Retaining Ring	Anneau de retenue interne	Anillo de retención interno	■	8
11	Cylinder	Cylindre	Cilindro	VT040915AV	2
12	Cylinder Gasket	Joint d'étanchéité de cylindre	Junta del cilindro	●	2
13	Molded O-Ring	Joint torique moulé quad	Anillo en O moldeado de sección	●	2
14	Valve Plate Kit	Jeu de plaque de soupape	Kit de placa de válvula	VT470800AJ	2
15	Cylinder Head	Tête du cylindre	Cabeça do cilindro	▲	2
16	Hex Head Capscrew M8 x 150 mm	Vis à tête hexagonale M8 x 150 mm	Tornillo de cabeza hexagonal M8 x 150 mm	▲	8
17	Flange Head Screw	Vis d'accouplement	Tornillo de cabeza con pestaña	▲	4
18	Exhaust Tee Fitting	Raccord en T d'échappement	Conexión en T de salida	TQ901100AV	1
19	Exhaust Elbow Fitting	Raccord en coude d'échappement	Conexión acodada de salida	TQ901200AV	1
20	Exhaust Tube	Tuyau d'échappement	Tubo de escape	TQ901300AV	1
21	Breather	Reniflard	Respiradero	VH901100AV	1
22	Oil Fill Plug	Bouchon de remplissage d'huile	Tapón del orificio de llenado de aceite	VH900800AV	1
23	Air Filter with Element	Filtre d'air avec élément	Filtro de aire con elemento	VH901700AV	2
24	△ Air Filter Element only	Élément de filtre d'air seulement	Elemento del filtro de aire únicamente	VH901800AV	2
25	Sight Glass	Regard	Ventanilla	VH901000AV	1
26	Pipe Plug 1/4 inch NPT	Bouchon de tuyau de 1/4 po (6,4 mm) NPT	Tapón de la tubería de 6,4 mm (1/4 pulg.) NPT	ST072915AV	1
27	Belt Guard Bracket	Support de carter de courroie	Soporte de protector de correa	TQ012000AV	1
28	Brass Washer	Rondelle de laiton	Arandela de bronce	ST070925AV	2
29	Connecting Rod	Bielle de connexion	Barra conectora	TQ010901AJ	4
30	Piston with Rings Kit	Trousse de piston avec anneaux	Pistón con juego de anillos	TQ901700AV	4
31	Wrist Pin Kit (includes #10(2))	Trousse de goupille de bielle (#10 (2) compris)	Juego de pasadores de articulación (incluye N.º 10 (2))	TQ901800AV	4
REPLACEMENT PARTS KITS • NÉCESSAIRES DE PIÈCES DE RECHANGE • JUEGOS DE REPUESTOS					
▲	Cylinder Head and Fasteners Kit	Trousse d'attaches et culasse	Culata del cilindro y kit de sujetadores	TQ900800AJ	
■	Connecting Rod / Piston Ring Assembly Kit	Trousse d'assemblage d'anneau de piston / bielle	Juego del ensamble de biela / anillo del pistón	TQ901500AV	
●	Gasket Kit	Nécessaire de joint d'étanchéité	Juego de empaques	TQ901001AJ	
△	Not Shown	Pas indiquée	No se muestra		
†	Standard Hardware Item	Article normal de quincaillerie	Artículo estándar de ferretería		